

CLICKY

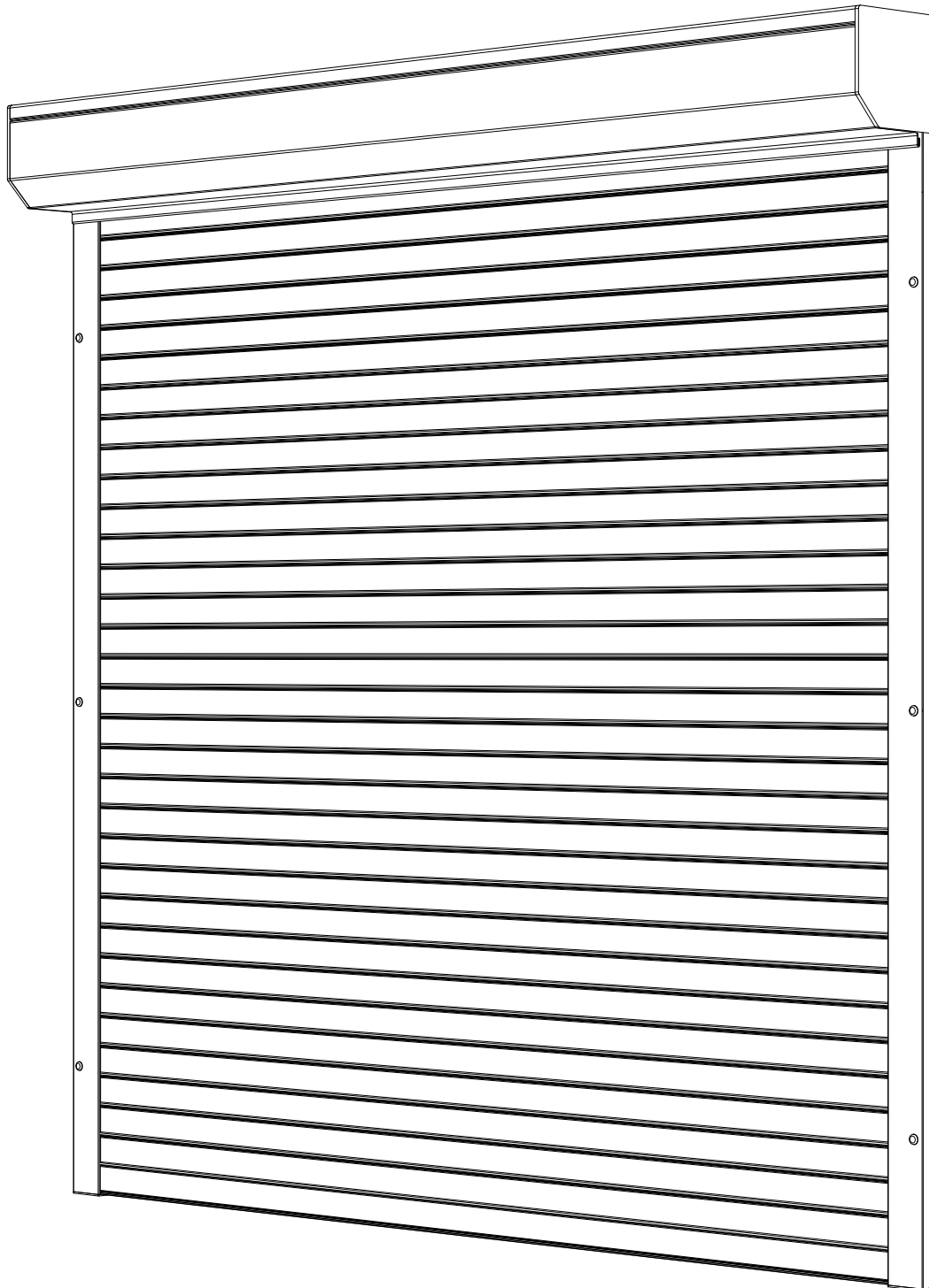

W zależności od konstrukcji oraz indywidualnego schematu produktu liczba oraz rodzaj elementów, akcesoriów w każdym zestawie może się różnić.

Wariant 1 - Skrzynka natynkowa

V1

V2

V3

V4

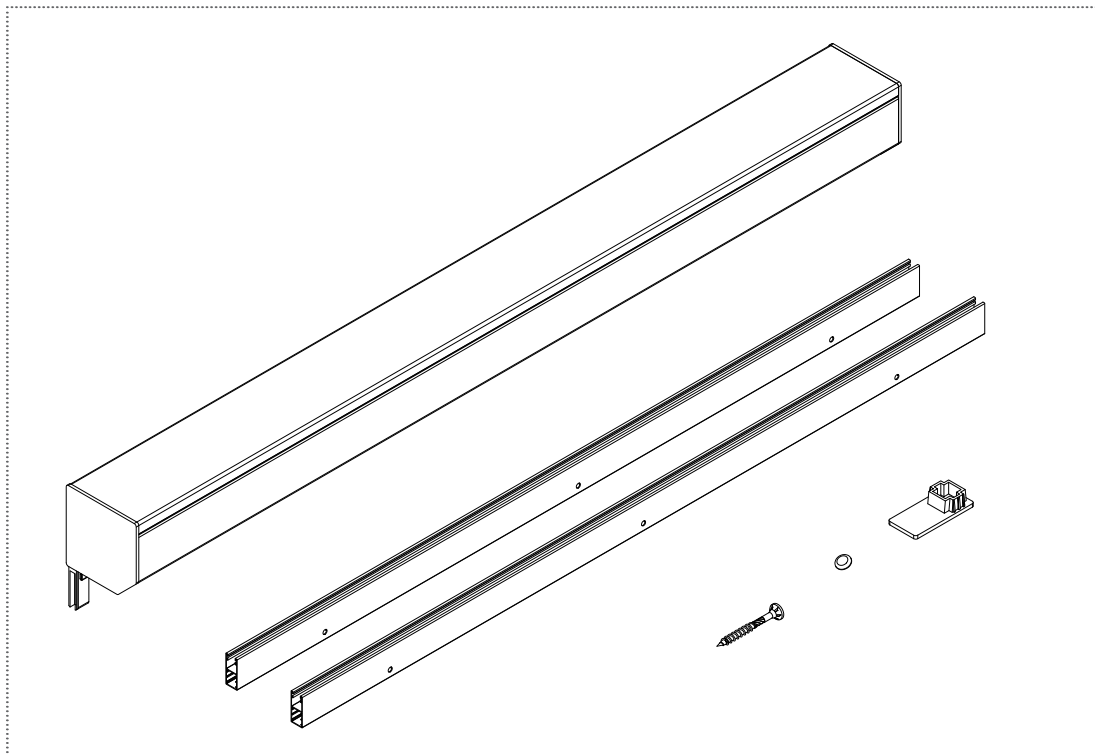

Wariant 2 - Skrzynka podtynkowa

V5

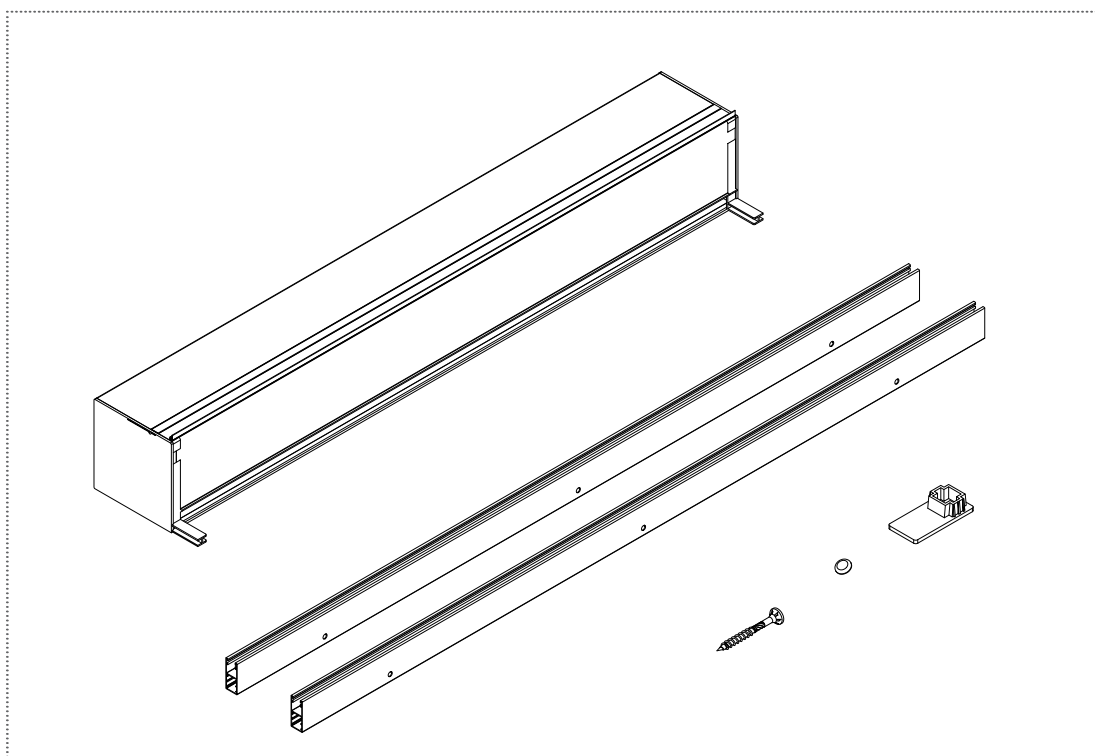



Opcjonalnie

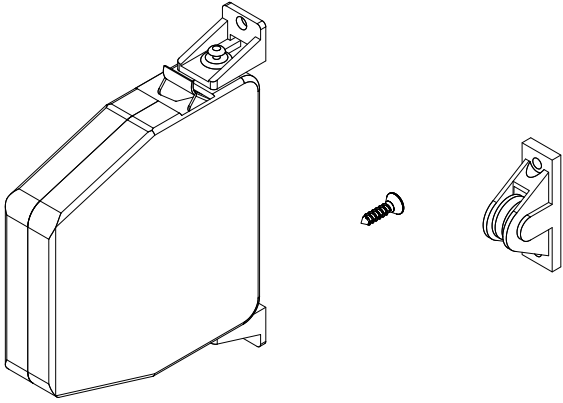

Potrzebne narzędzia

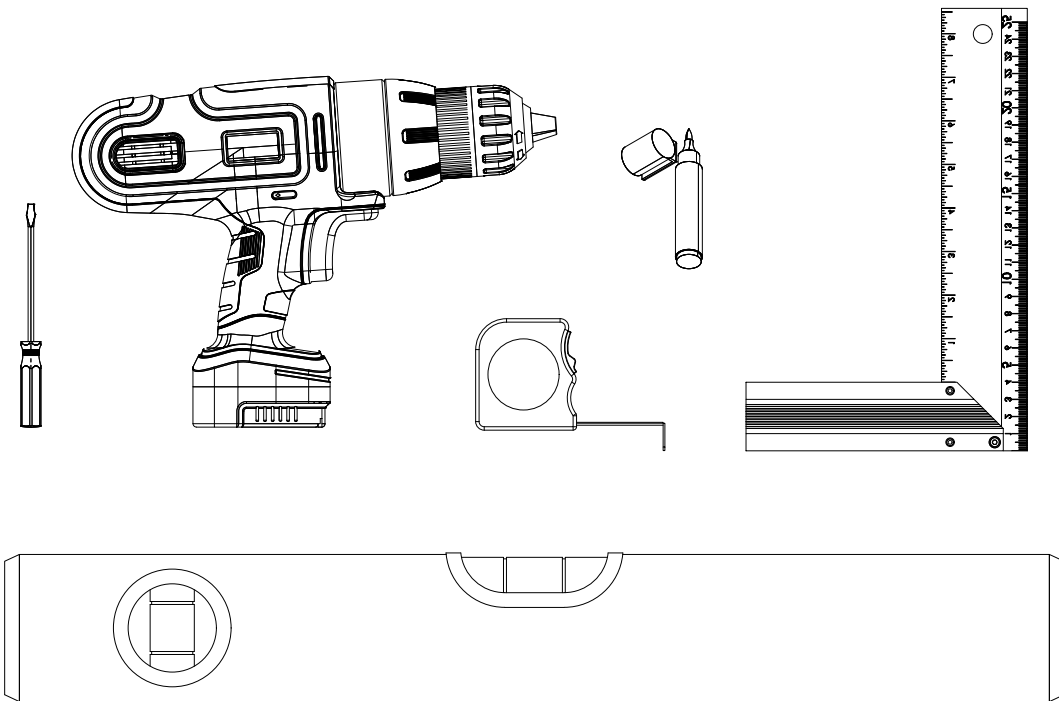

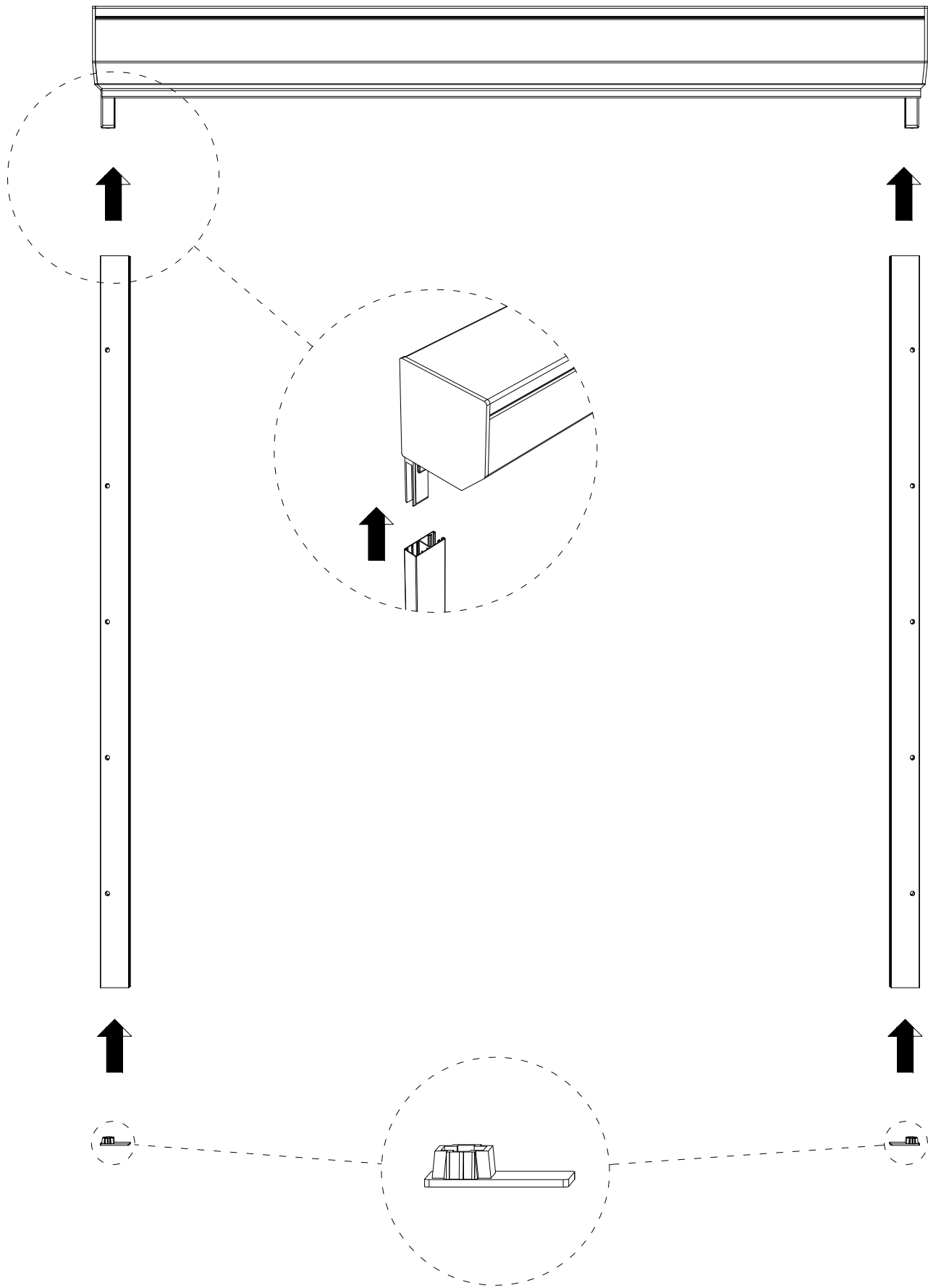

V1 → 7
str.

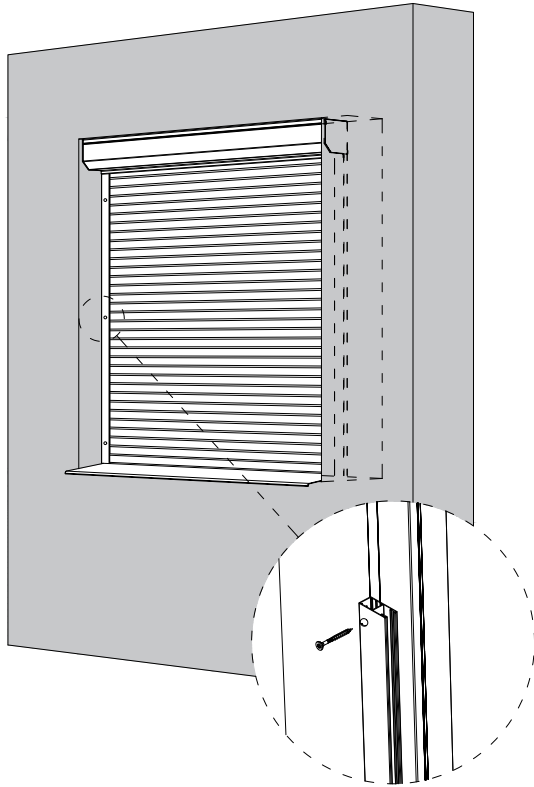

V2 → 10
str.

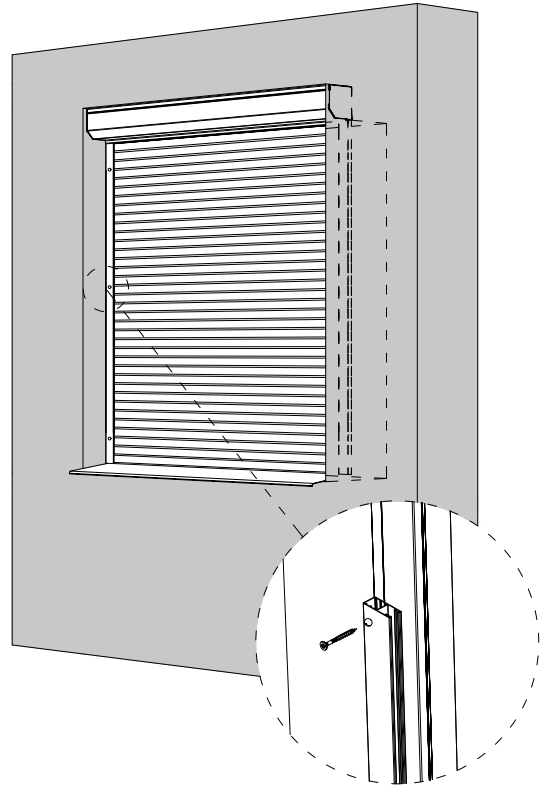

V3 → 13
str.

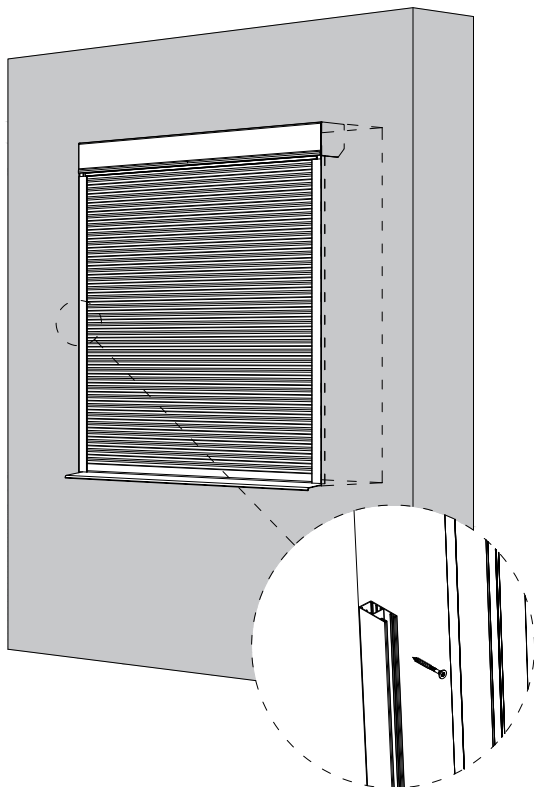

V4 → 16
str.

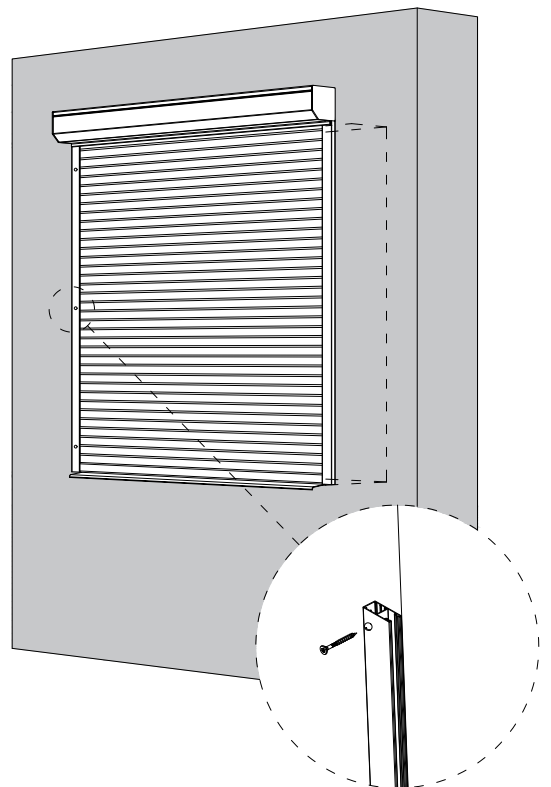

V5 → 19
str.

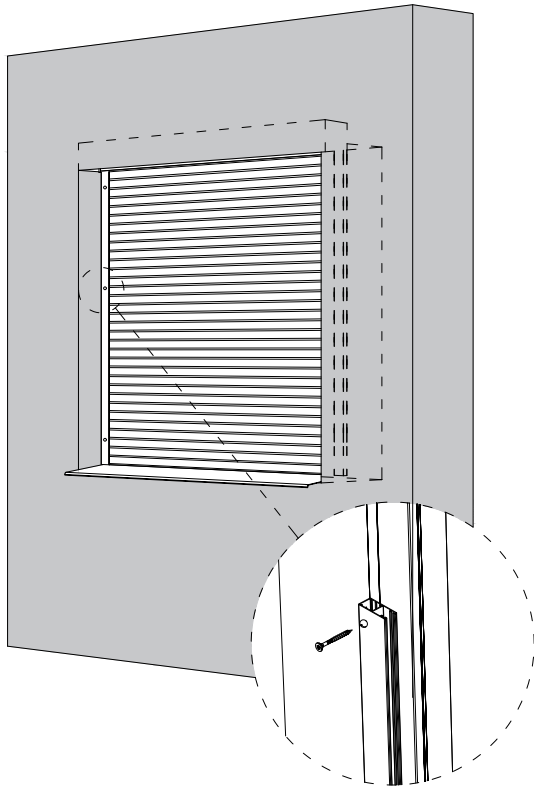

V1

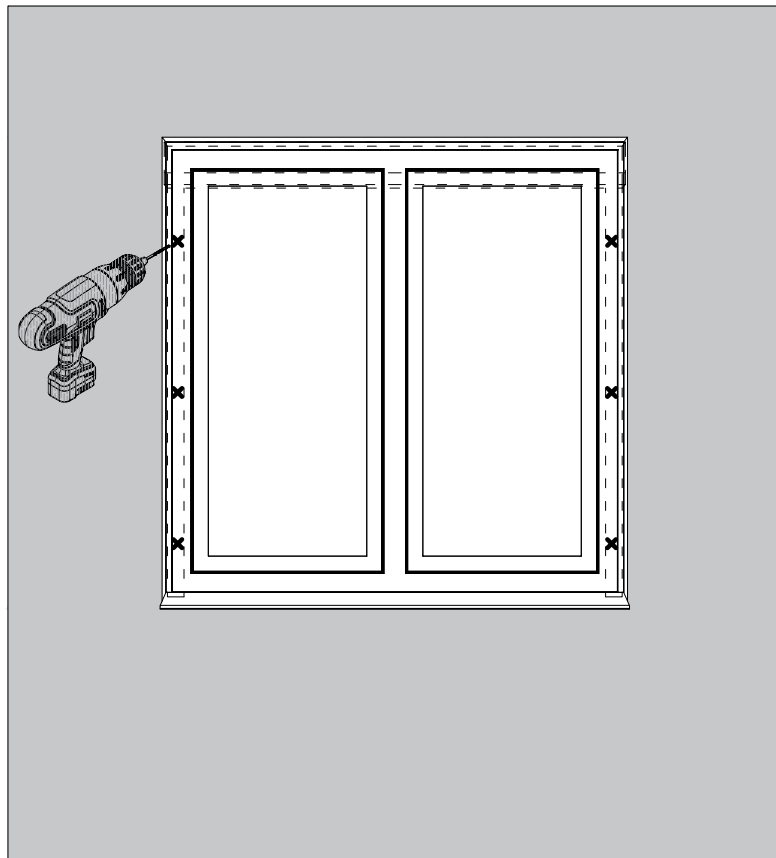
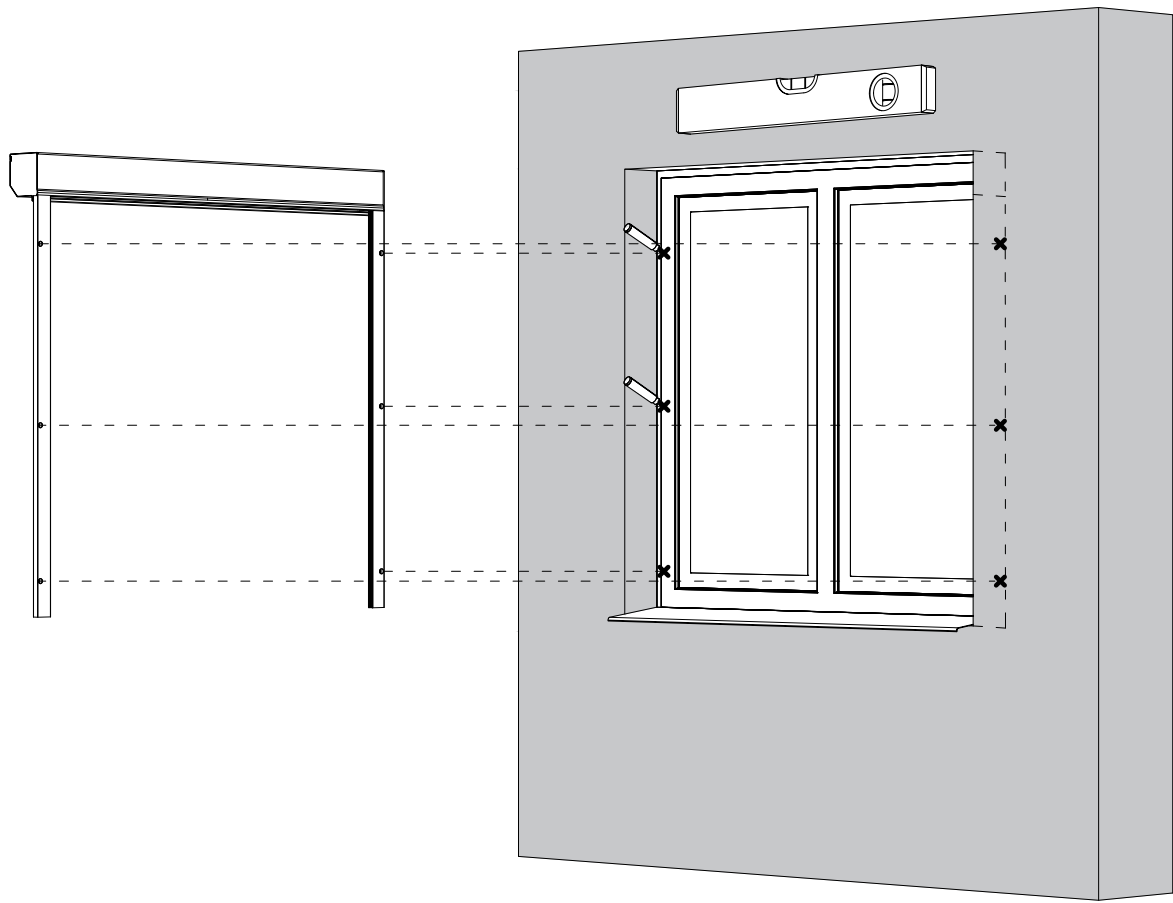

V1

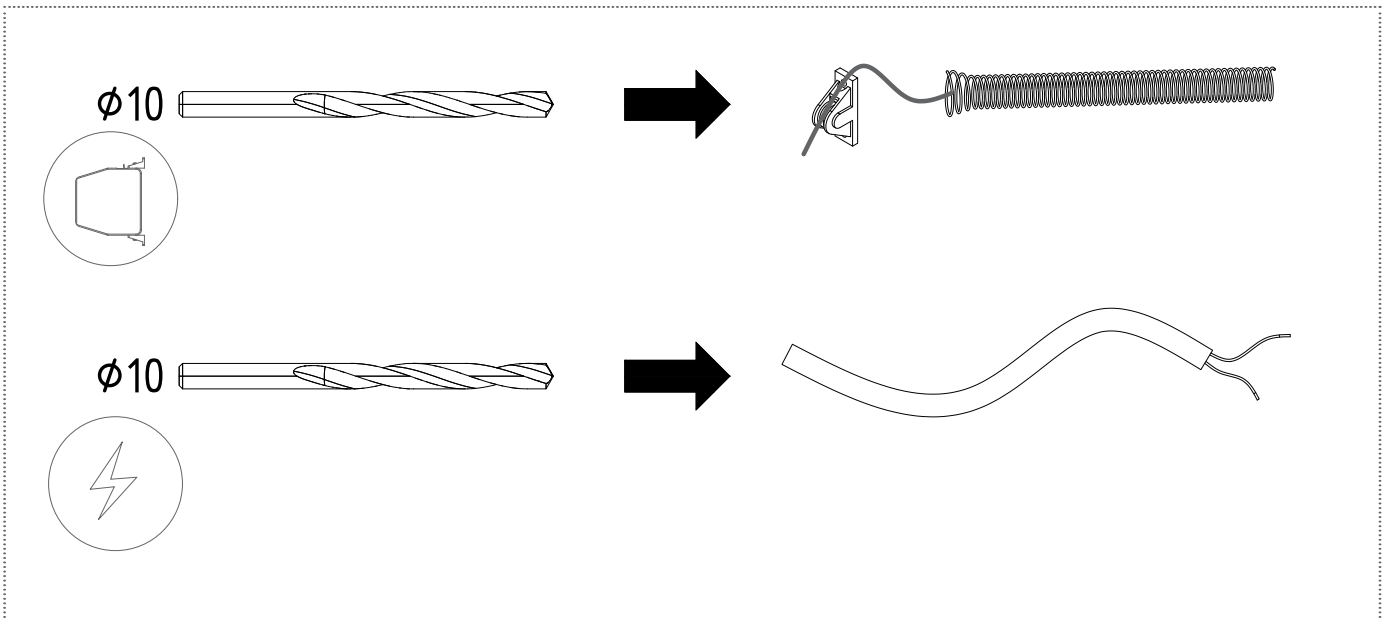
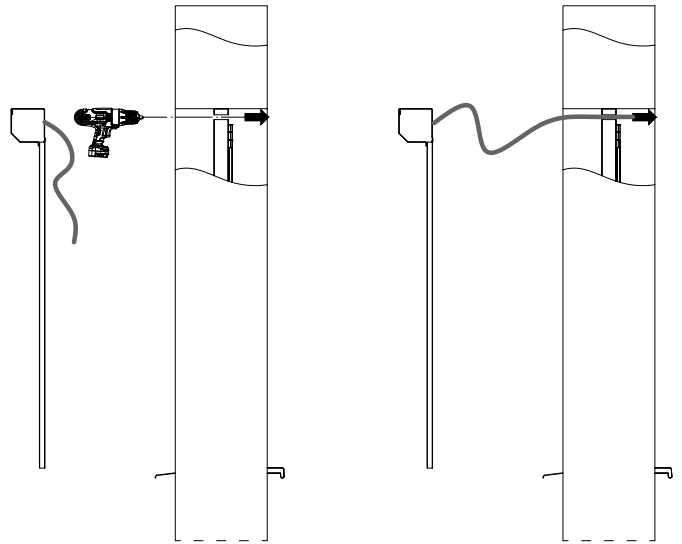
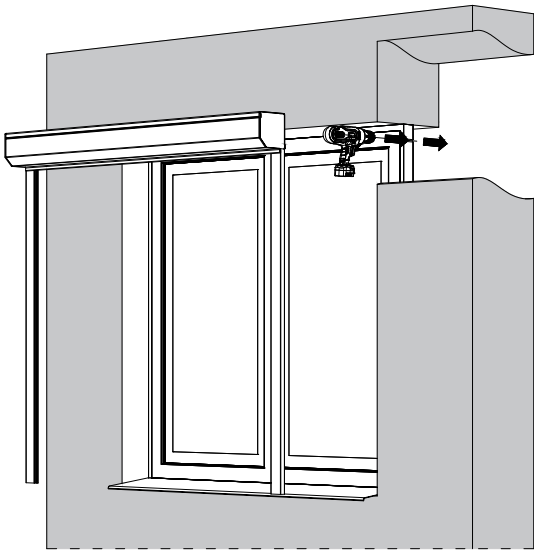
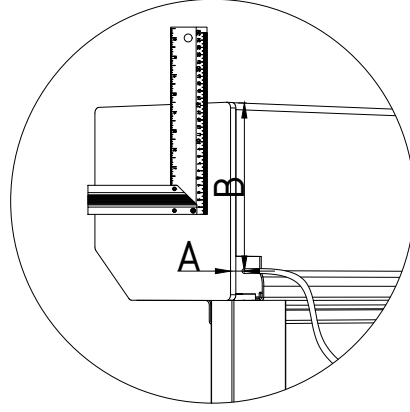
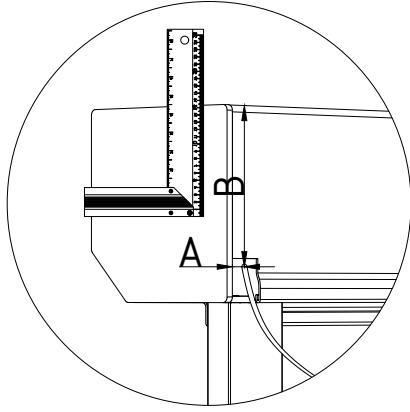

V1

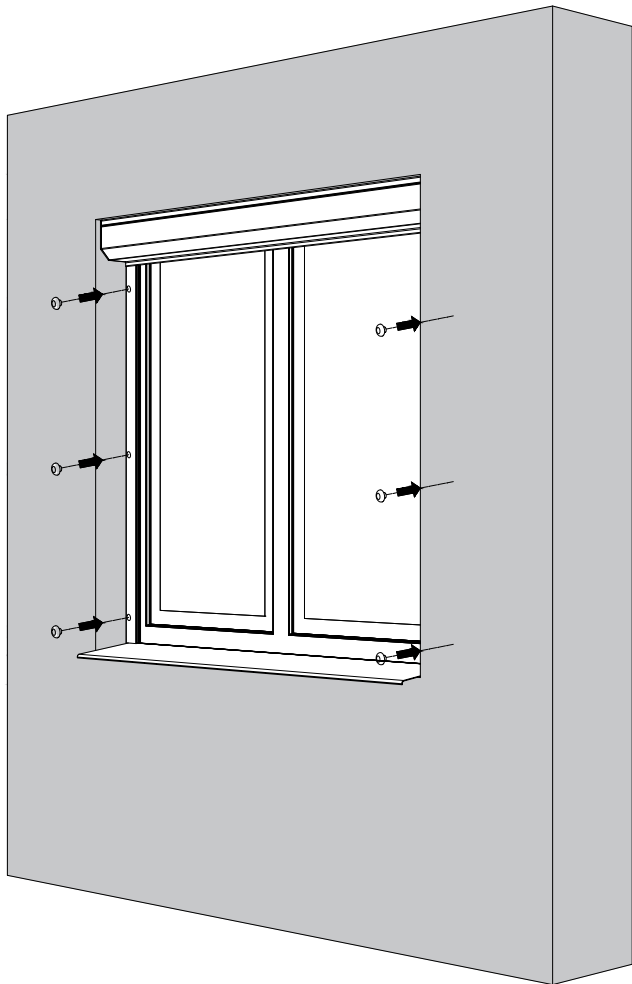
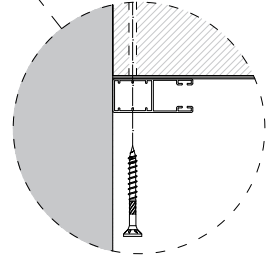
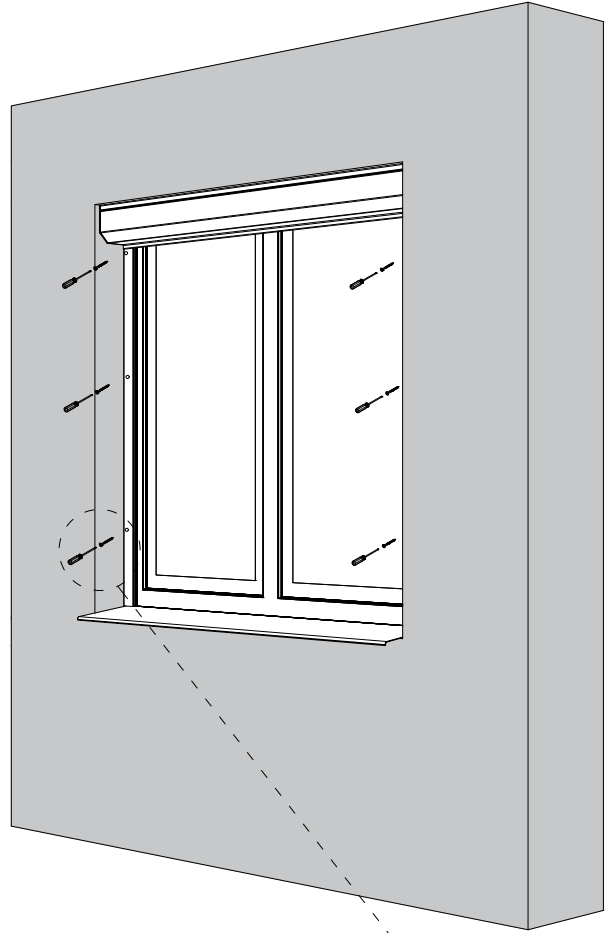
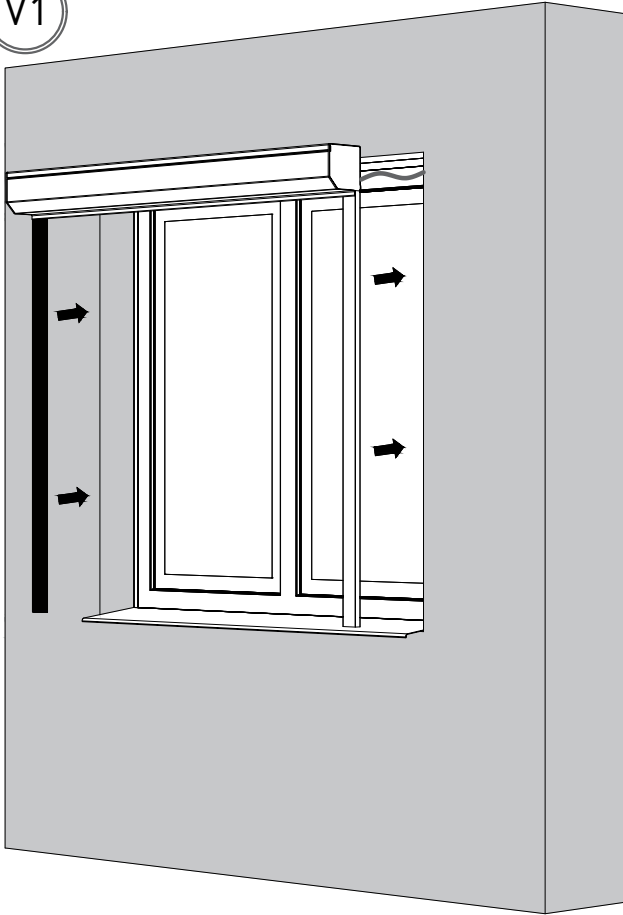

V2

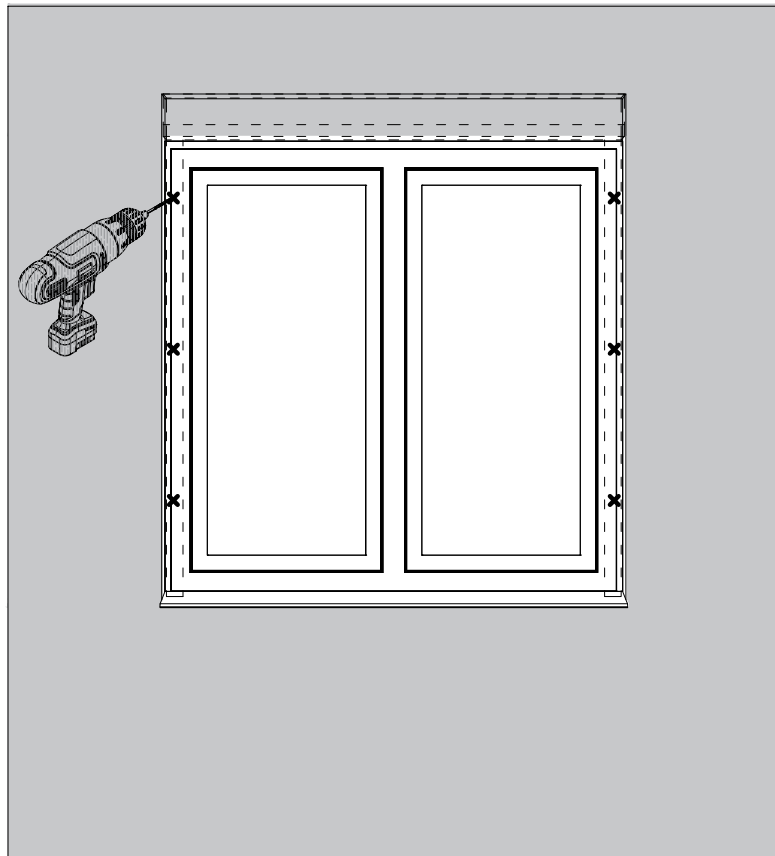
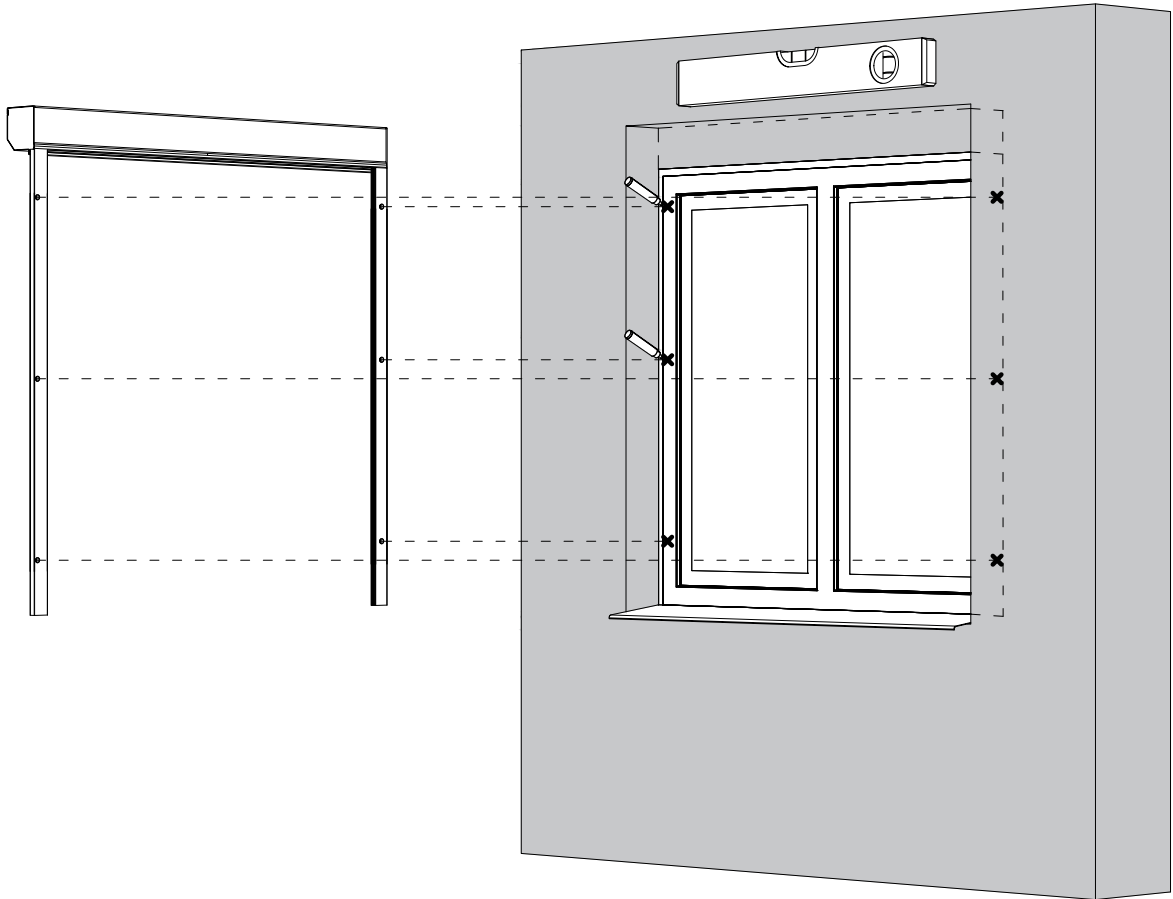

V2

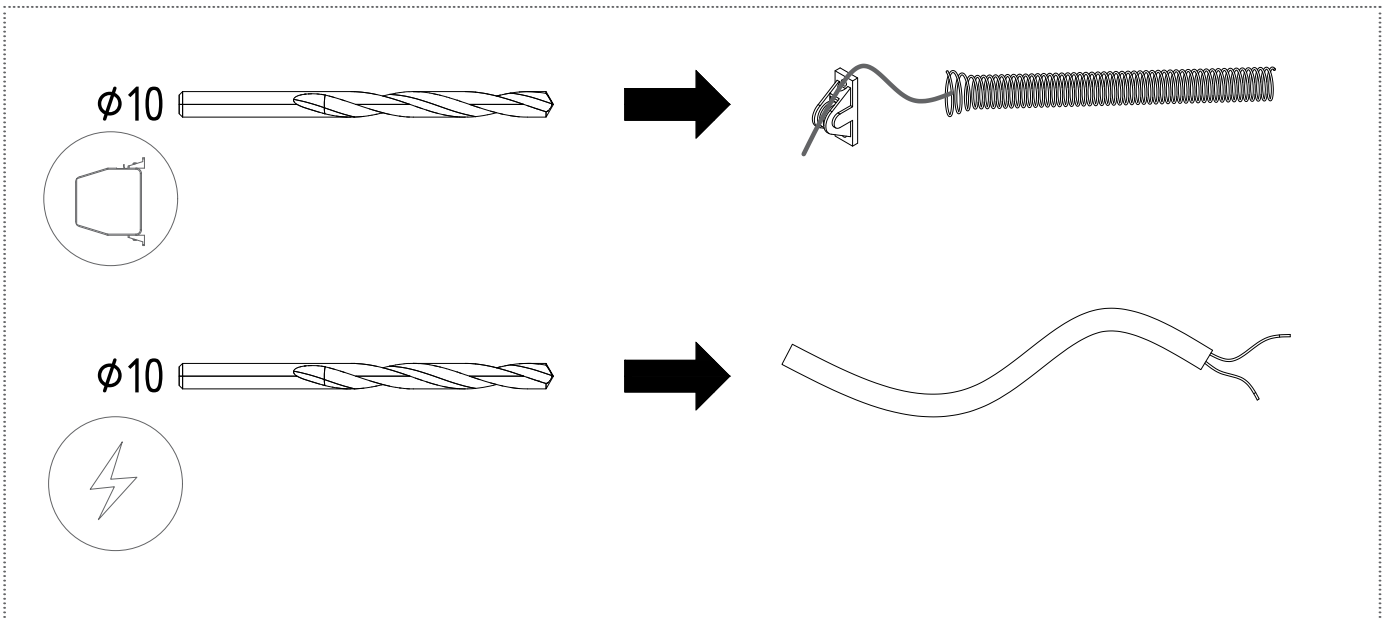
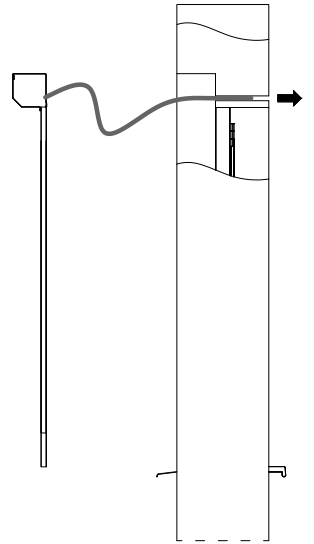
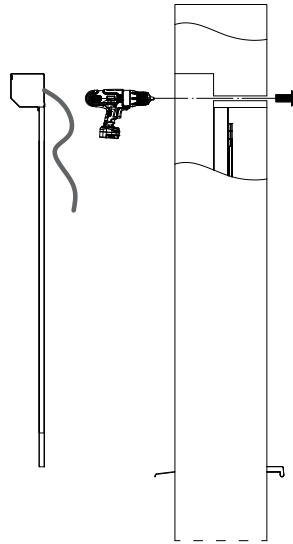
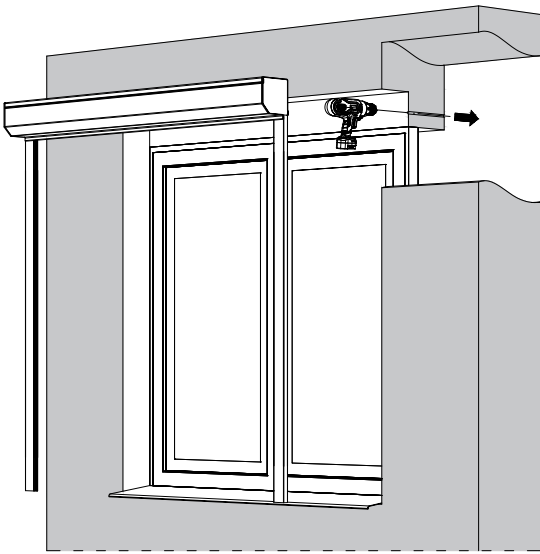
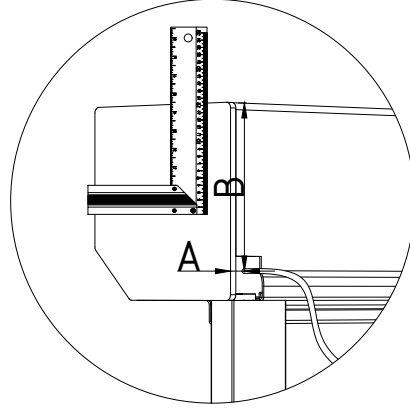
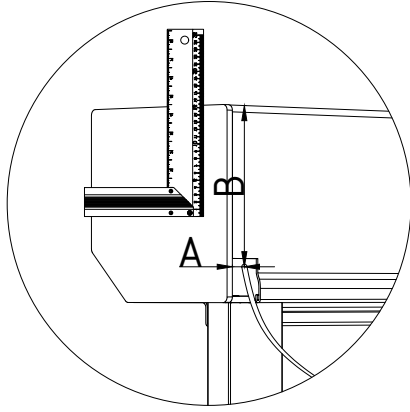

V2

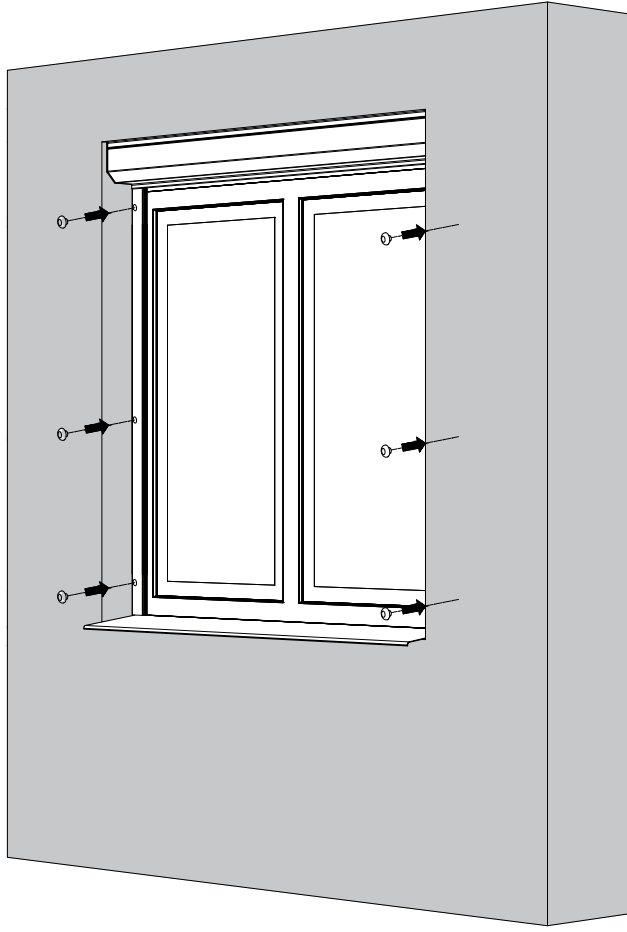
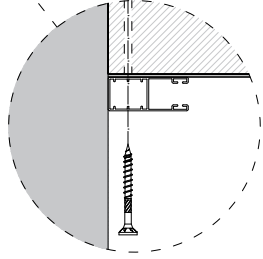
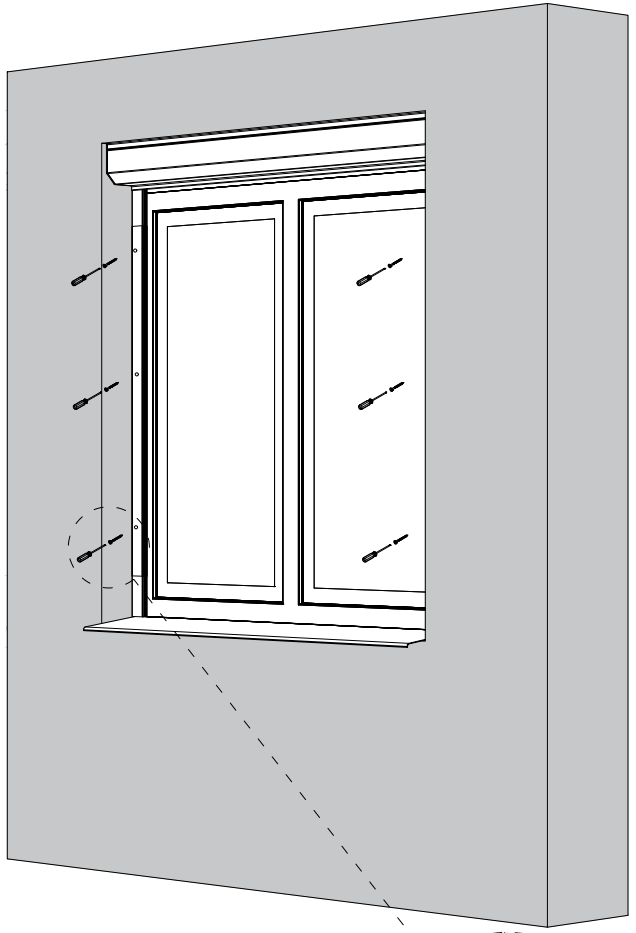
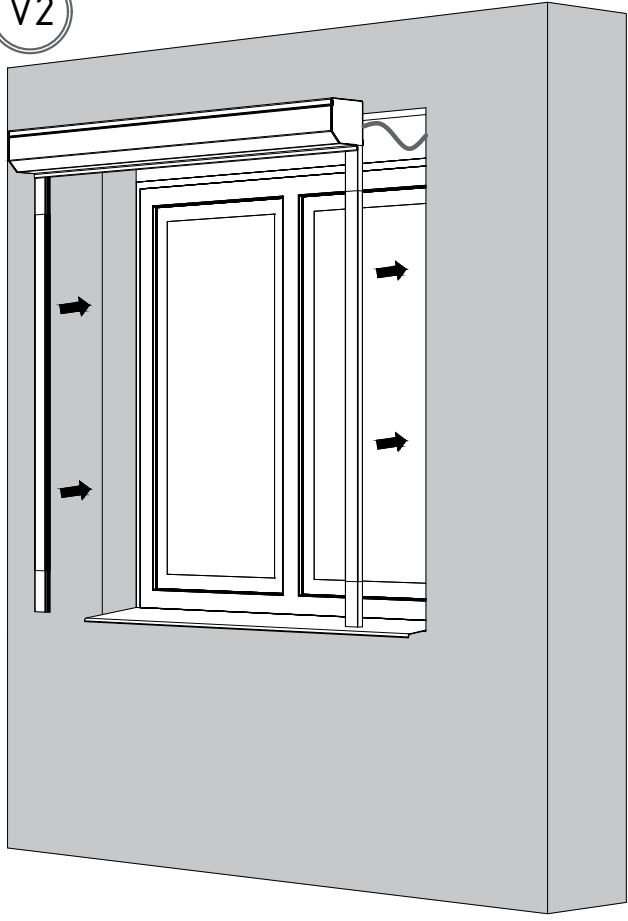

V3

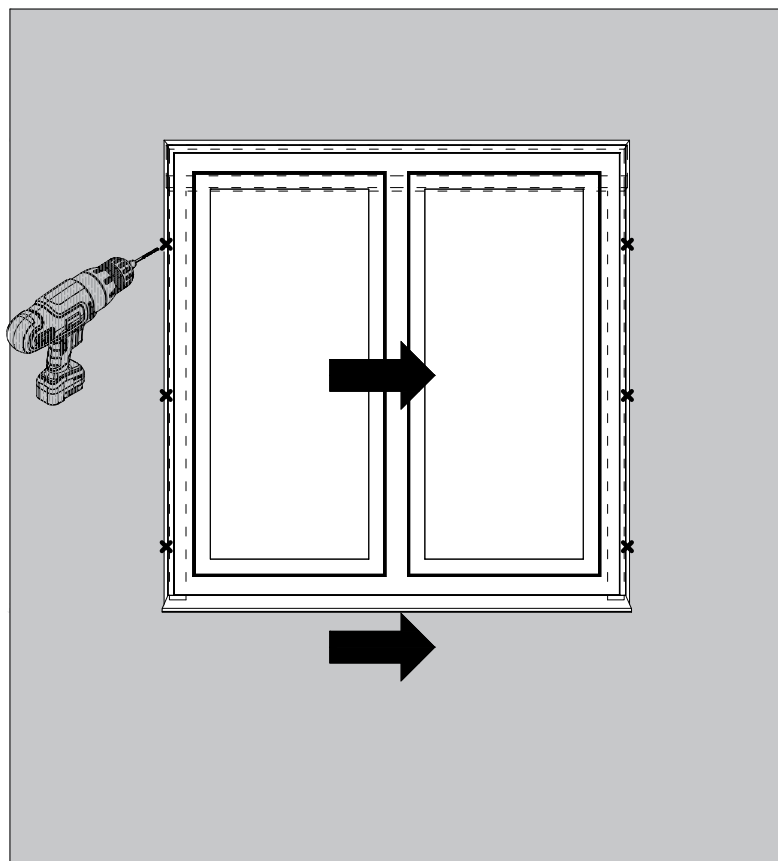
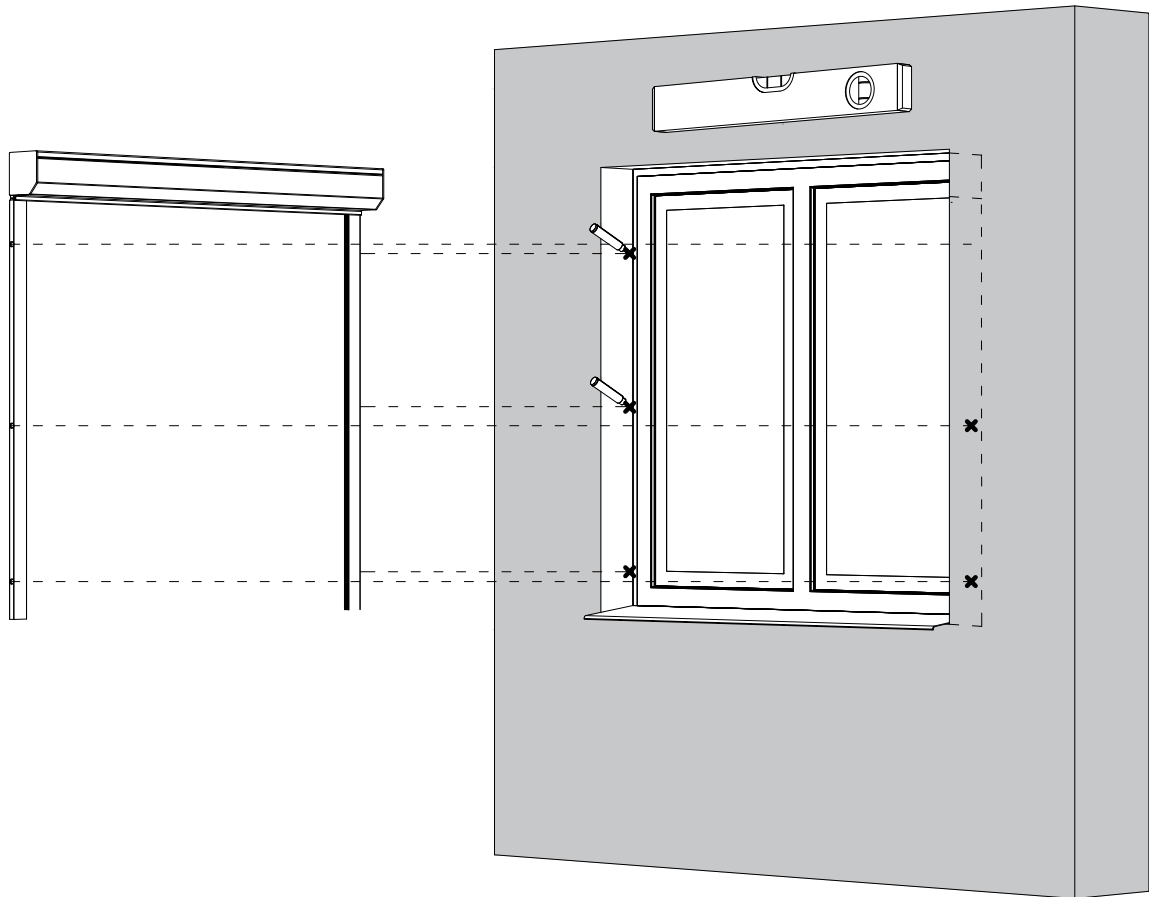

V3

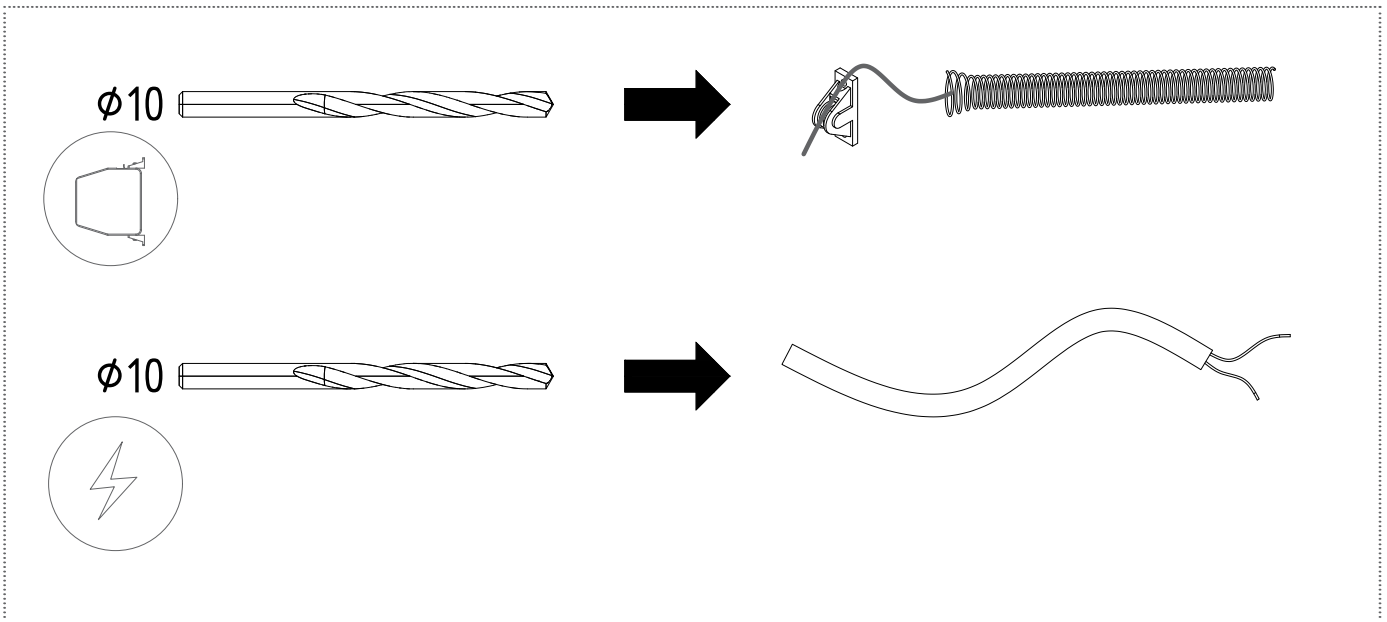
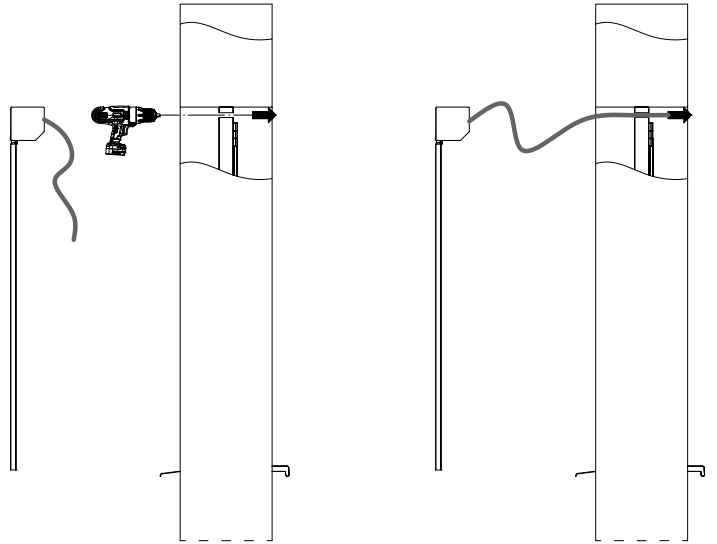
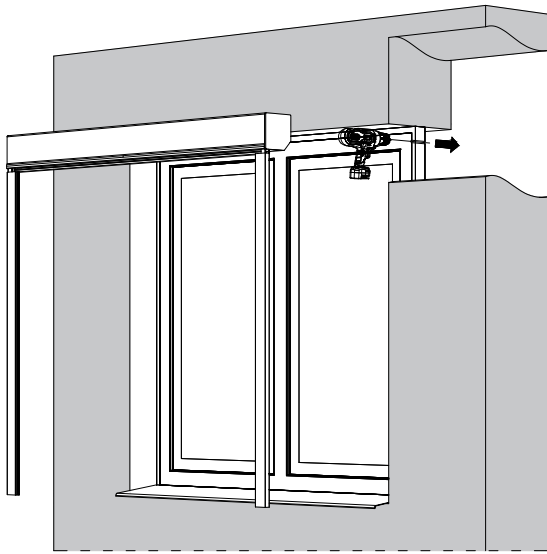
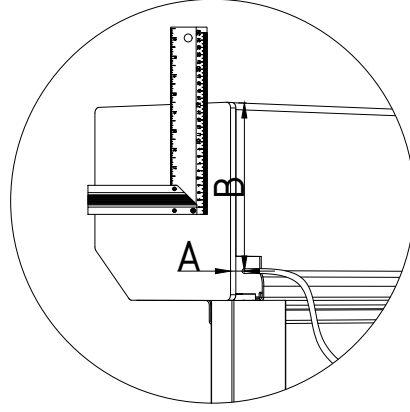
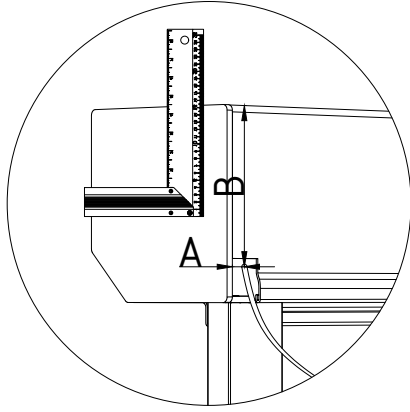

V3

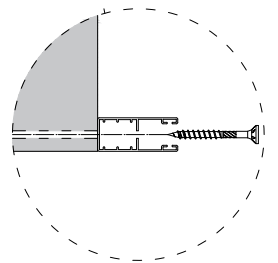
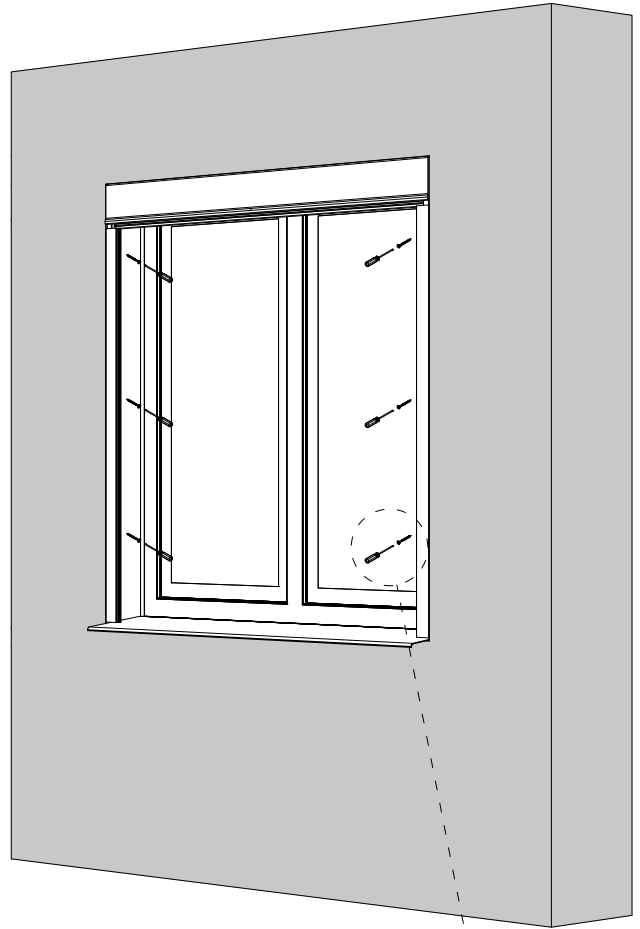
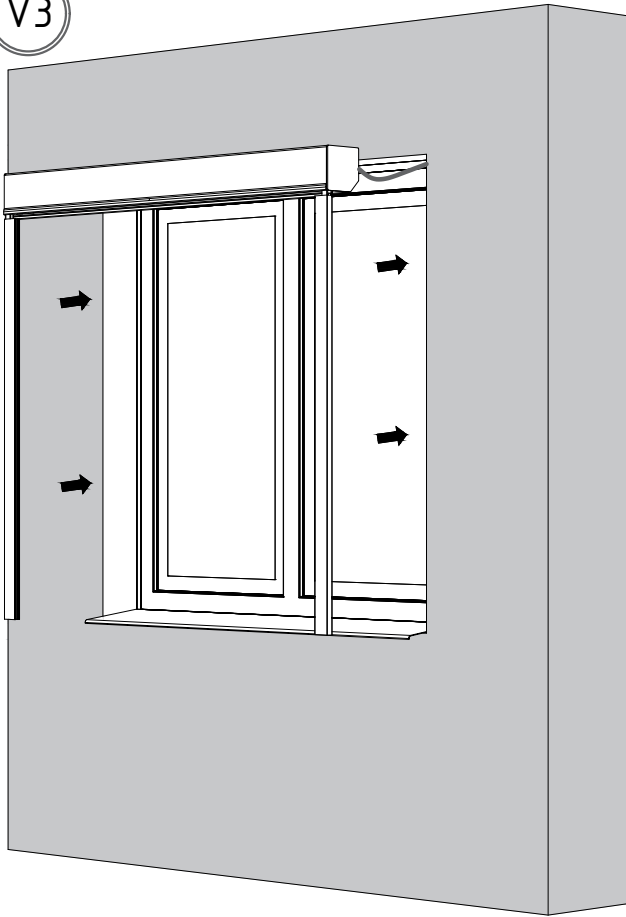

V4

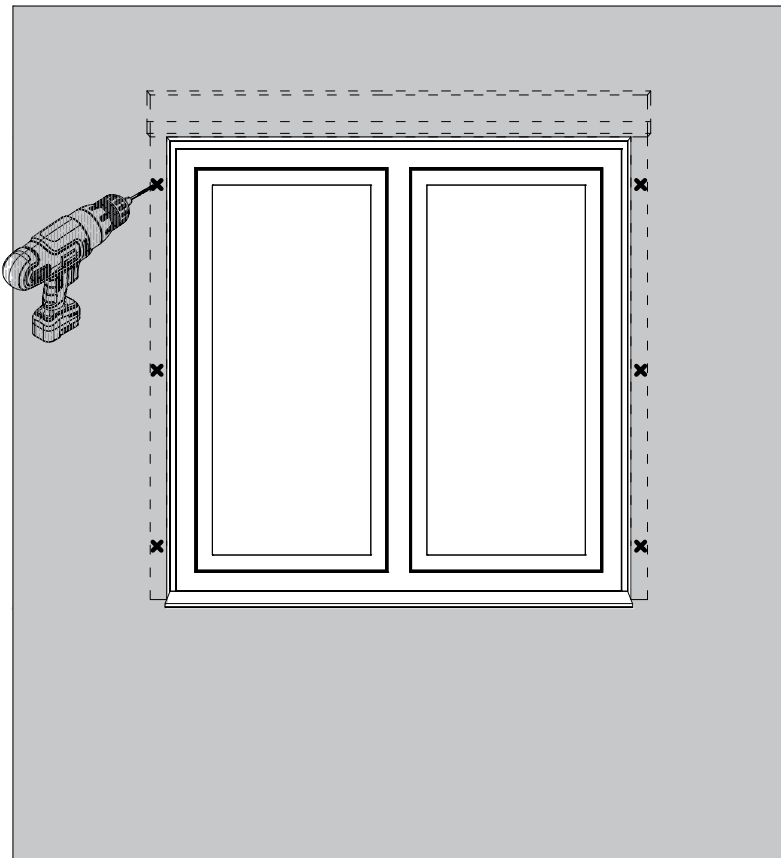
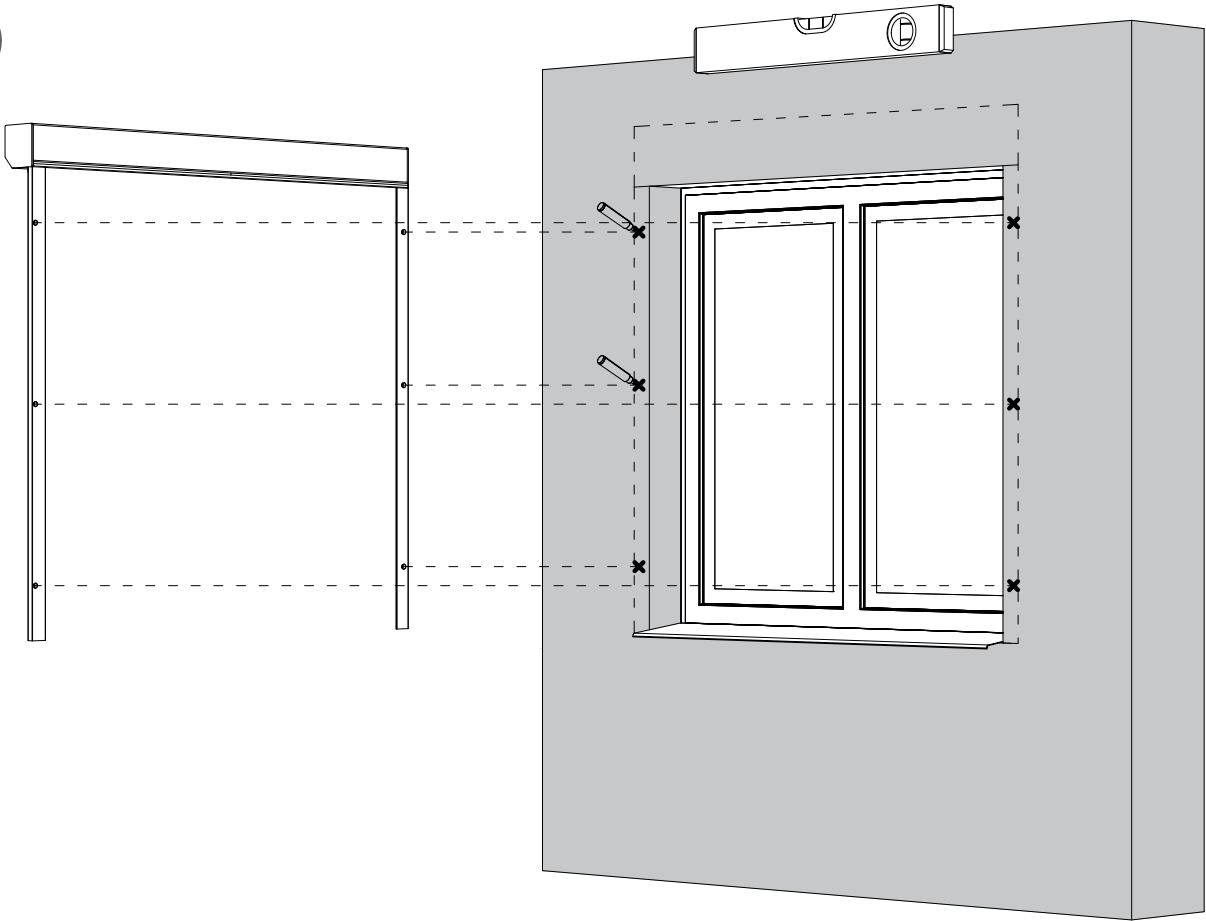

V4

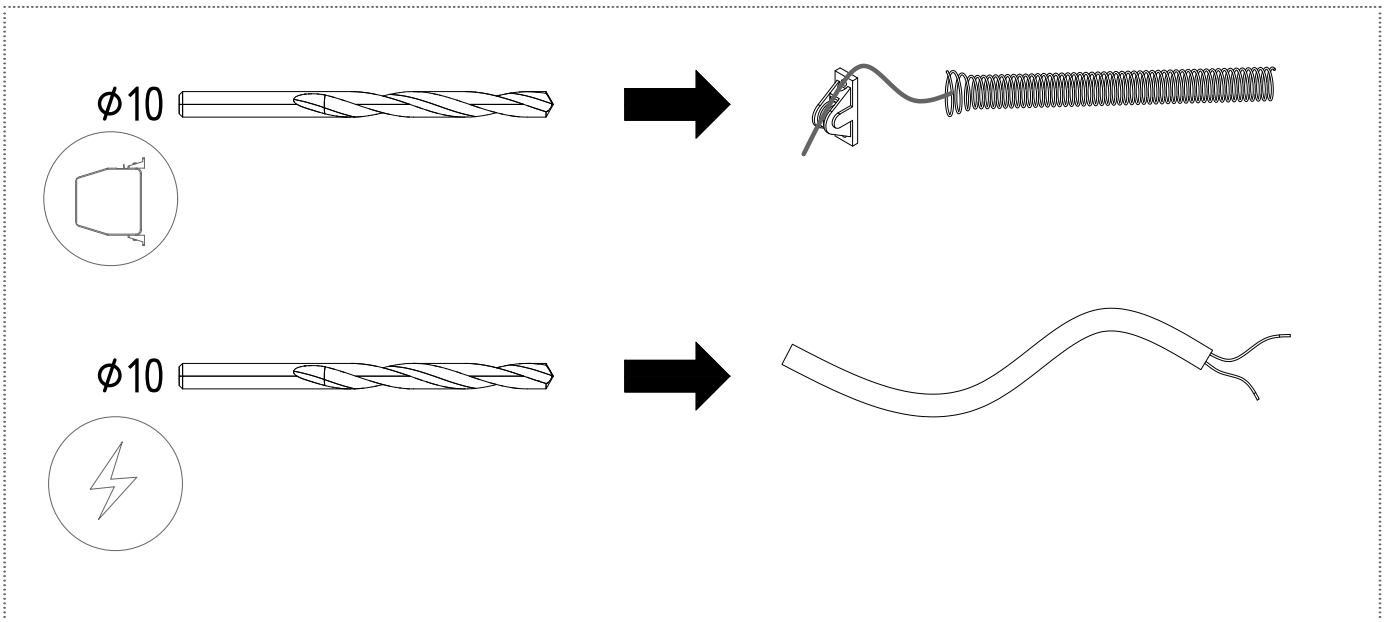
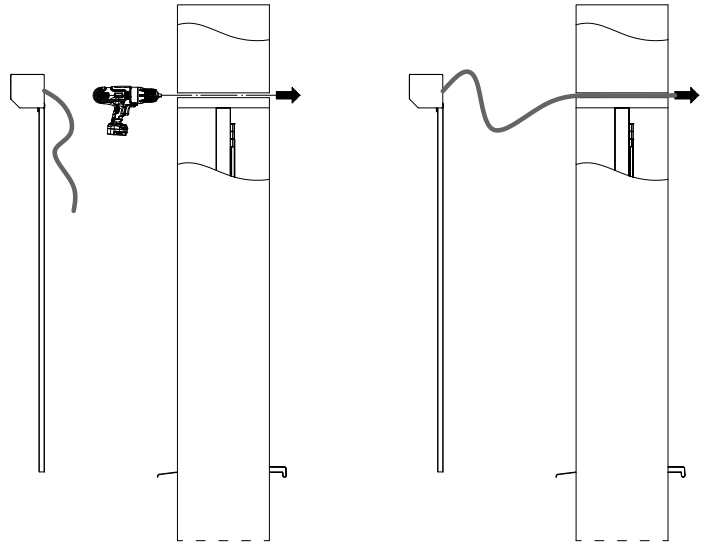
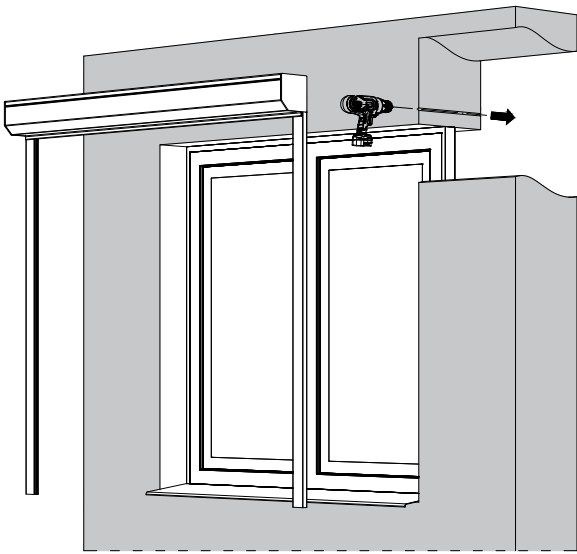
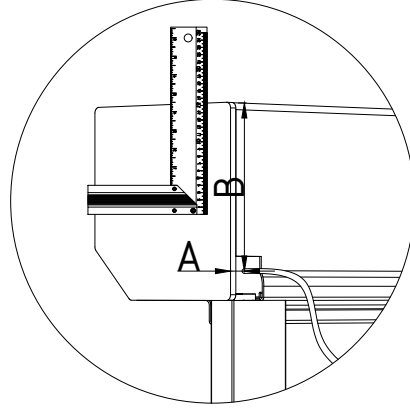
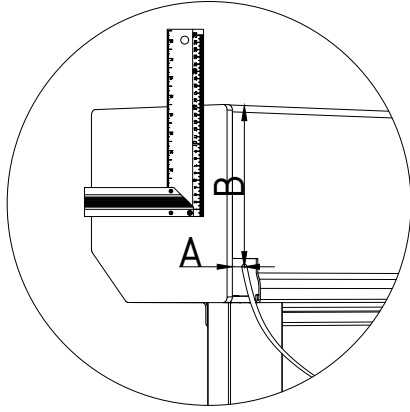

V4

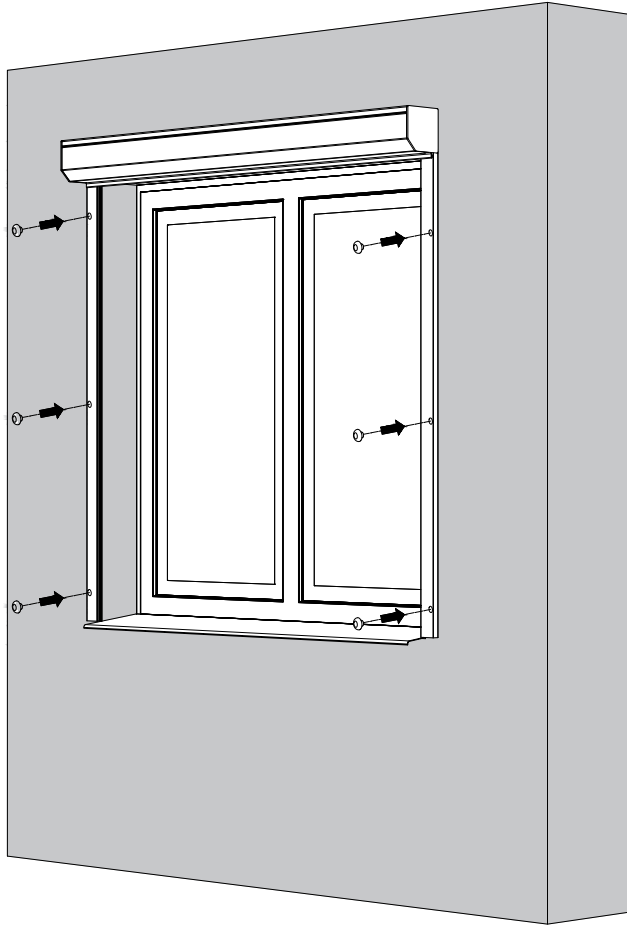
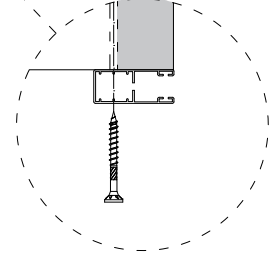
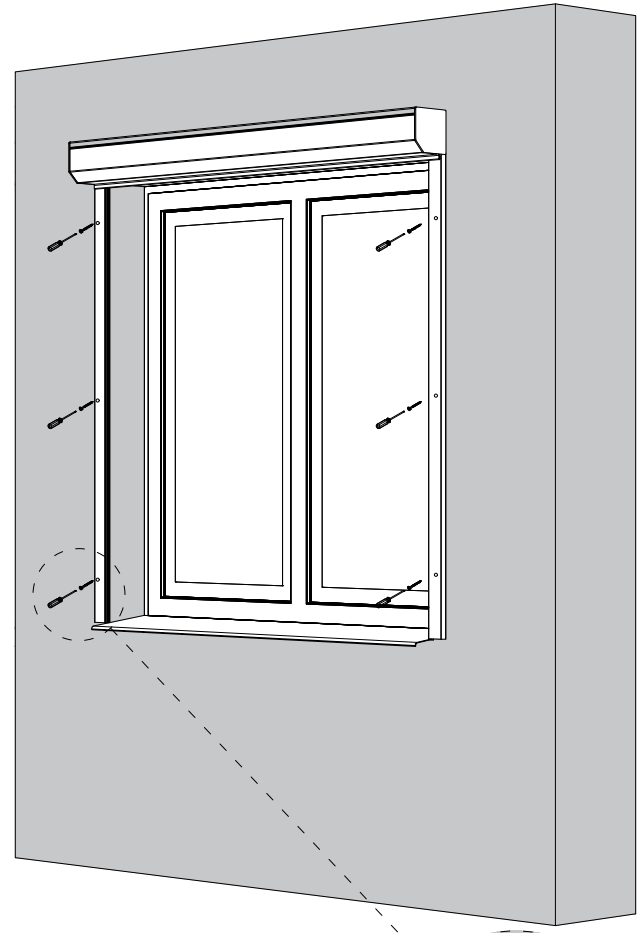
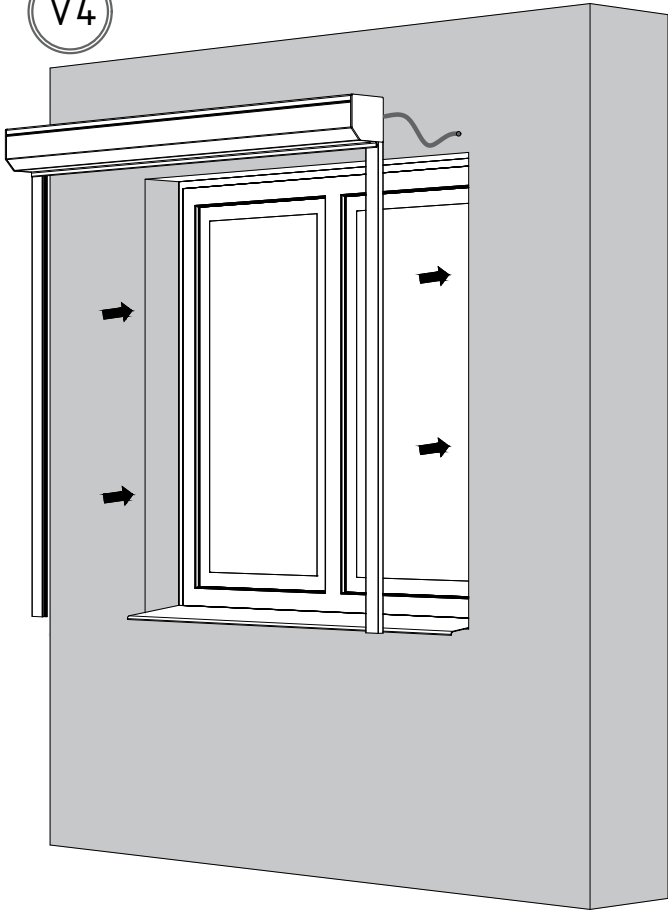

V5

Po złożeniu rolety przymierz ją do wnęki okiennej i wyznacz punkty graniczne w jakich ma się znajdować roleta, ułatwi to przenoszenie wymaganych wymiarów z rolety na wnękę okienną.

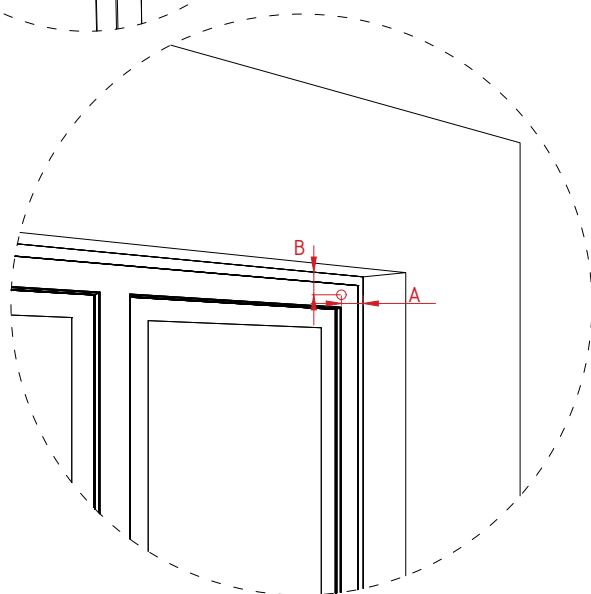
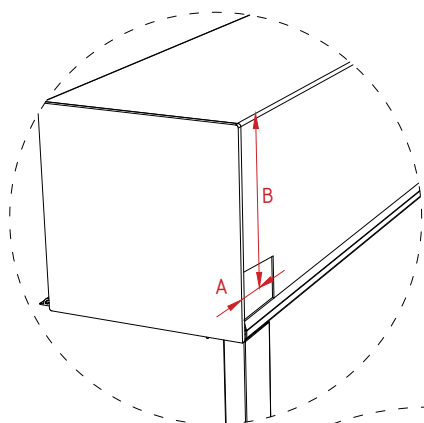
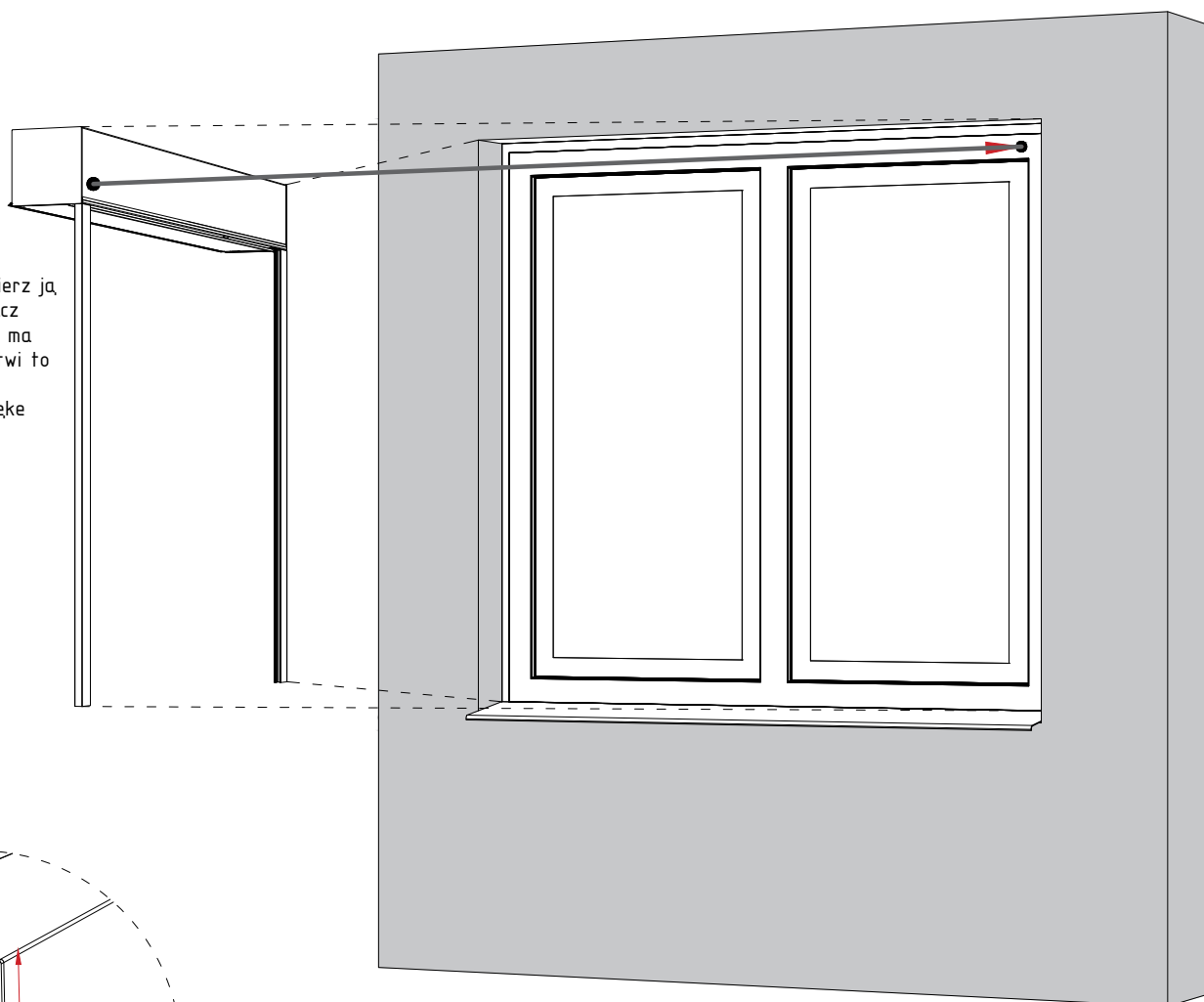

Uwaga:
Przed montażem rolety do wnęki okiennej należy zmierzyć położenie otworu na skrzynce rolety i wykonać tożsamy otwór we wnęcie okiennej. Właściwe odwzorowanie położenia otworu we wnęcie jest konieczne do prawidłowego działania rolety.

V5

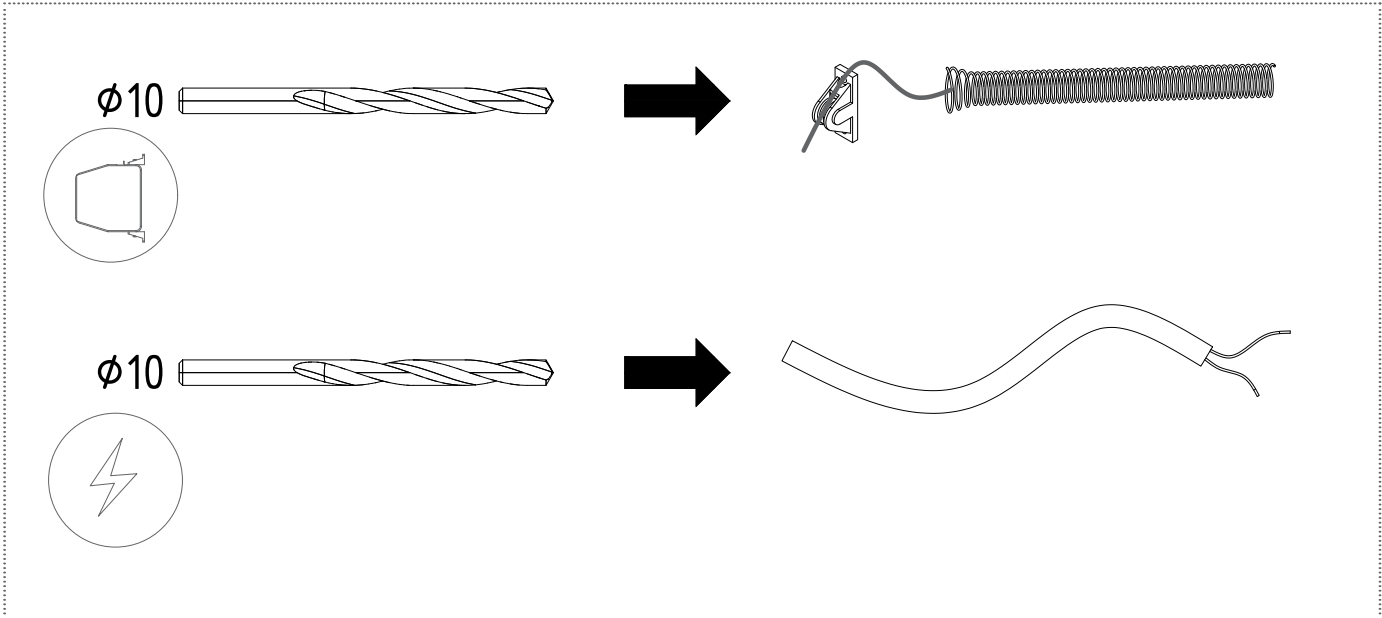
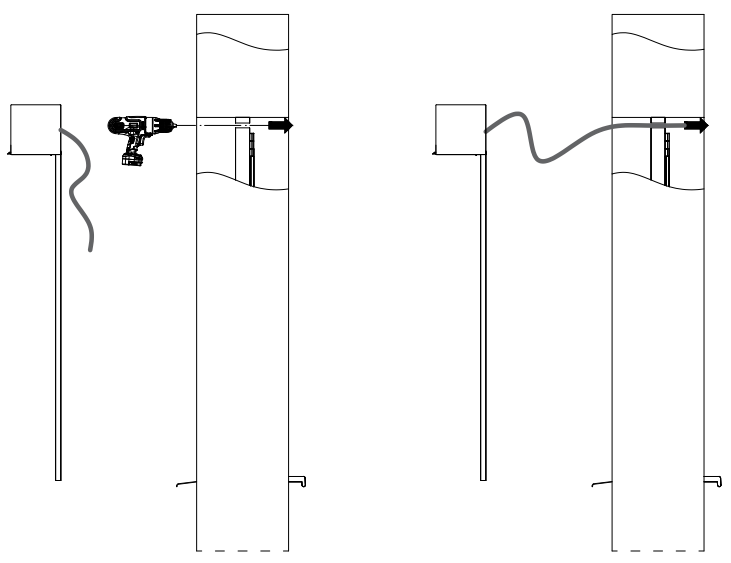
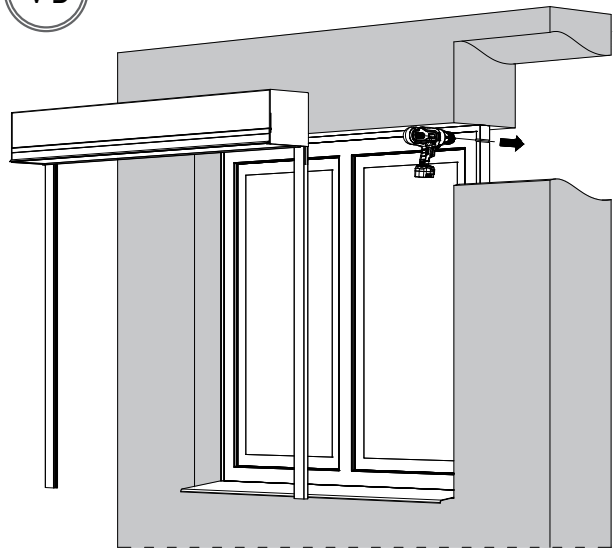

V5

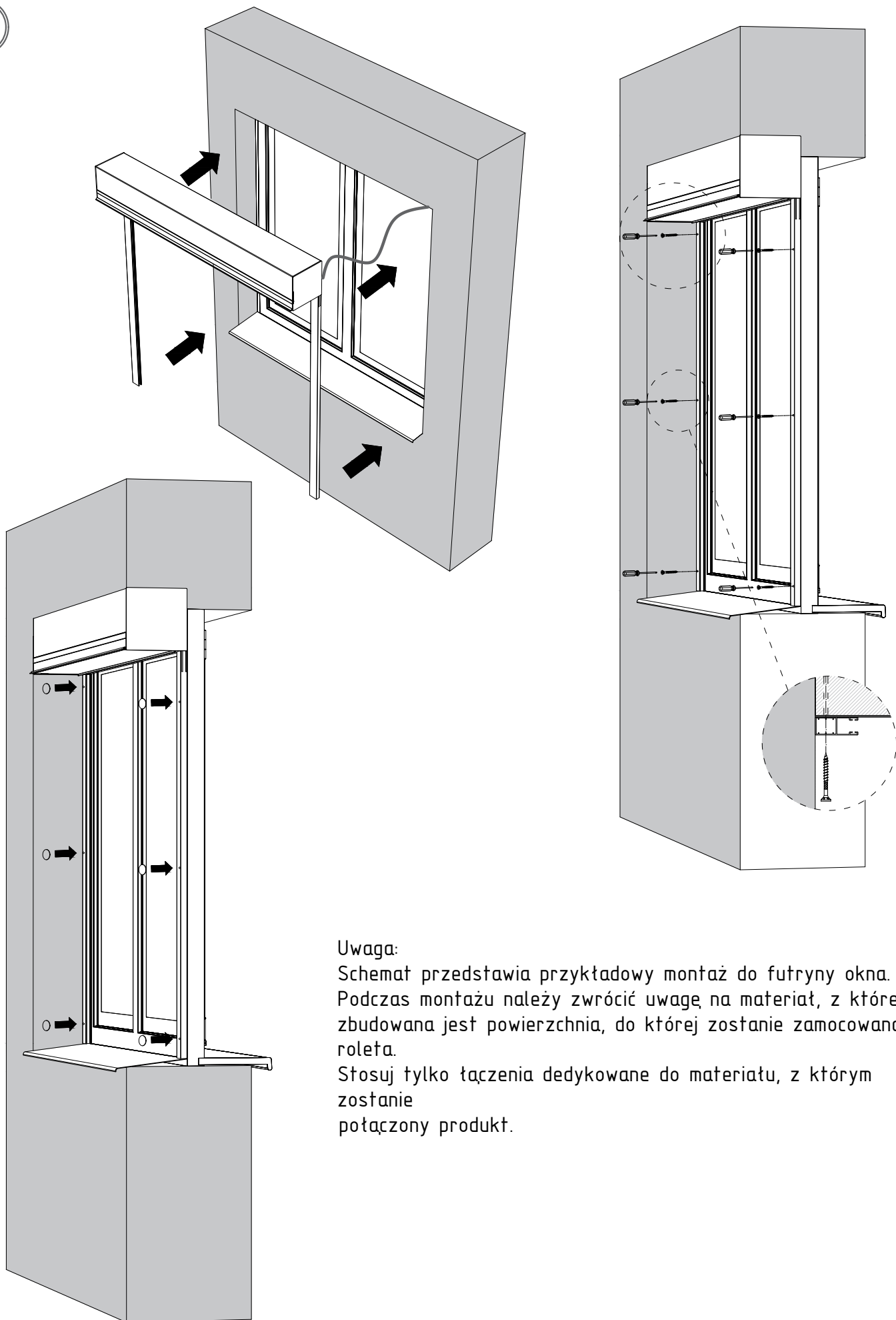

Uwaga:

Schemat przedstawia przykładowy montaż do futryny okna. Podczas montażu należy zwrócić uwagę na materiał, z którego zbudowana jest powierzchnia, do której zostanie zamocowana roleta.

Stosuj tylko łączenia dedykowane do materiału, z którym zostanie połączony produkt.

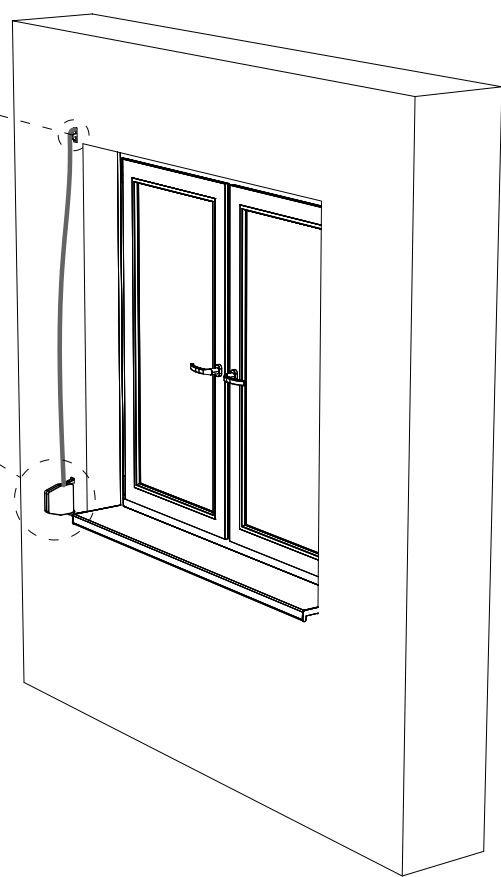
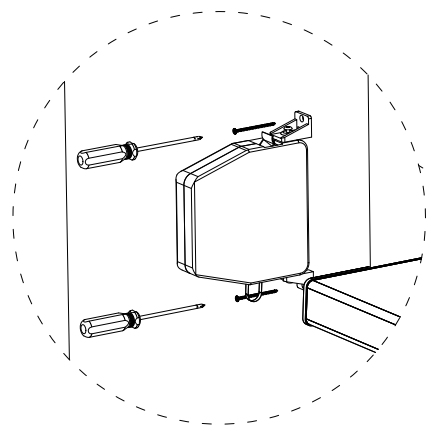
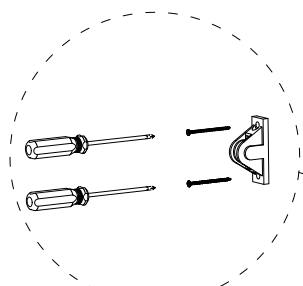

1. Ściągamy pokrywę zewnętrzną (1)
2. Wyciągamy ze szpuli element mocujący linkę (2)

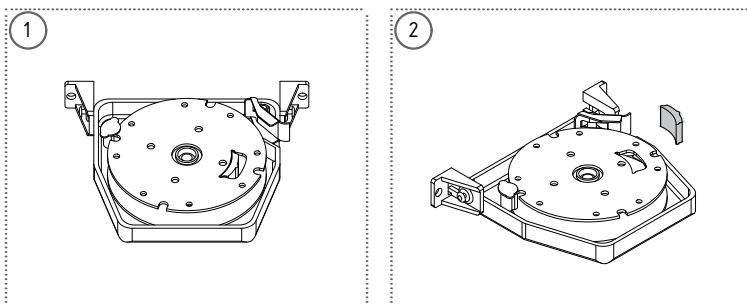

3. Przeciągamy linkę zgodnie ze zdjęciem (3)
4. ostawiając minimalnąwymaganą długość linki, wsuwamy element mocujący wraz z linką do szpuli.

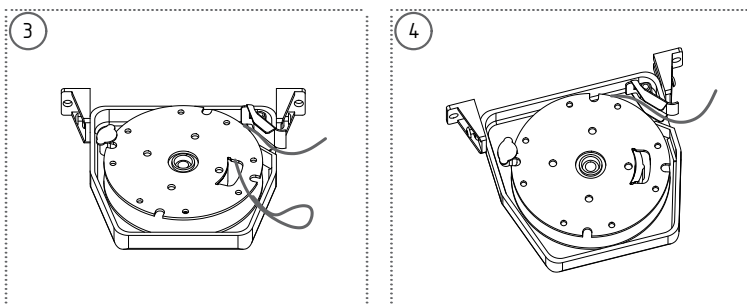

5. Następnie zwalnimy blokadę przytrzymującą szpulę ręką (5). Linka zostanie samoczynnie zwinięta
6. Po upewnieniu się, że wszystkie detale współpracują ze sobąprawkidłowo zatraskujemy obudowę zewnętrzną zwijacza

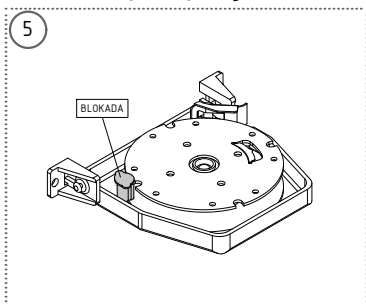

Uwaga:

Montaż powinien być wykonany przez osoby do tego uprawnione (posiadające uprawnienia SEP 1 kV lub wyższe). Instalator musi stosować się do norm i przepisów obowiązujących w kraju, w którym montowane jest urządzenie oraz przekazać użytkownikom informację dotyczącą warunków użytkowania i konserwacji urządzenia. Nieprzestrzeganie niniejszej instrukcji może stworzyć zagrożenie dla życia i zdrowia, a także rzutować na poprawną pracę całej rolety. Skutkuje to także utratą praw wynikających z gwarancji.

Przewody łączące odbiornik energii elektrycznej ze źródłem zasilania, powinny być zabezpieczone przed skutkami przeciążenia i zwarcia urządzeniami zabezpieczającymi, które samoczynnie wyłączą zasilanie. Urządzenie powinno być zasilane za pośrednictwem osobnej linii, zabezpieczonej bezpiecznikiem o zadziałaniu szybkim (np. WTS, S-kl.B) nigdy zaś bezpiecznikiem o działaniu zwłocznym (kl. C lub D). Zabezpieczenie układu takim bezpiecznikiem może powodować utratę praw wynikających z gwarancji. Przy podłączeniu urządzenia do źródła zasilania należy stosować przewody o przekroju min. 3x1,5mm². Przy doborze należy kierować się tabelami obciążalności długotrwałej przewodów przy prądzie stałym lub przemiennym.

I. Radiowy Standard

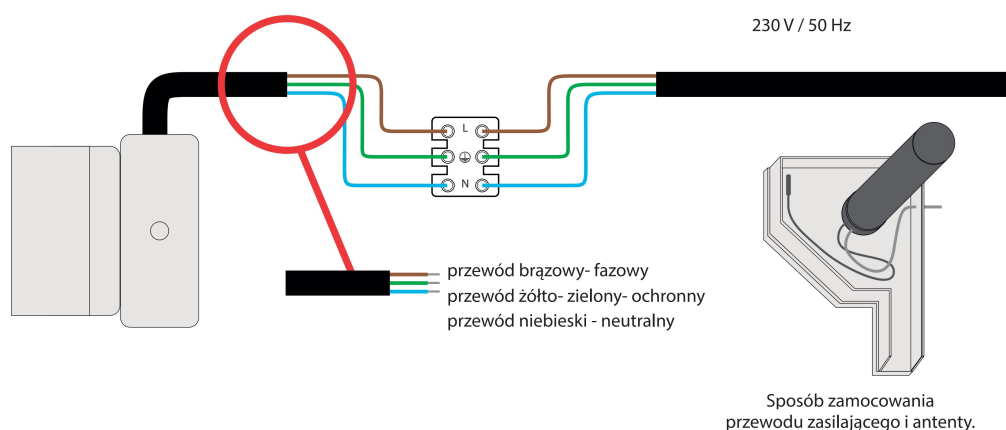

II. Przewodowy Standard

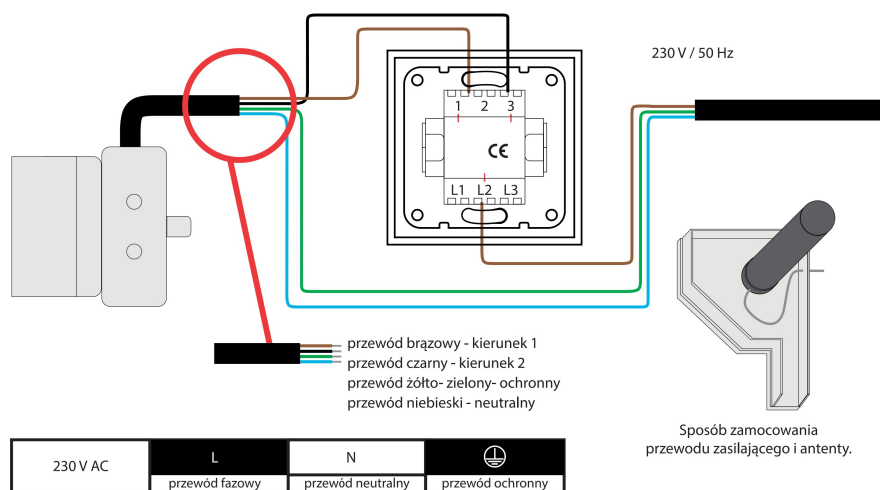

I. Radiowy Somfy

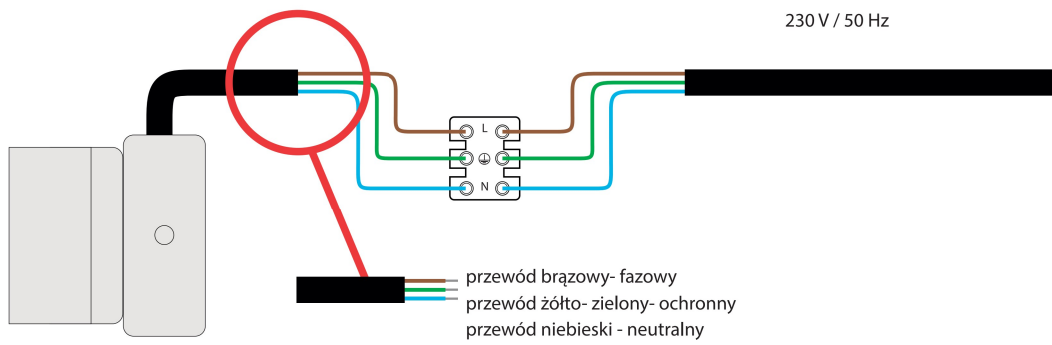

II. Przewodowy Somfy

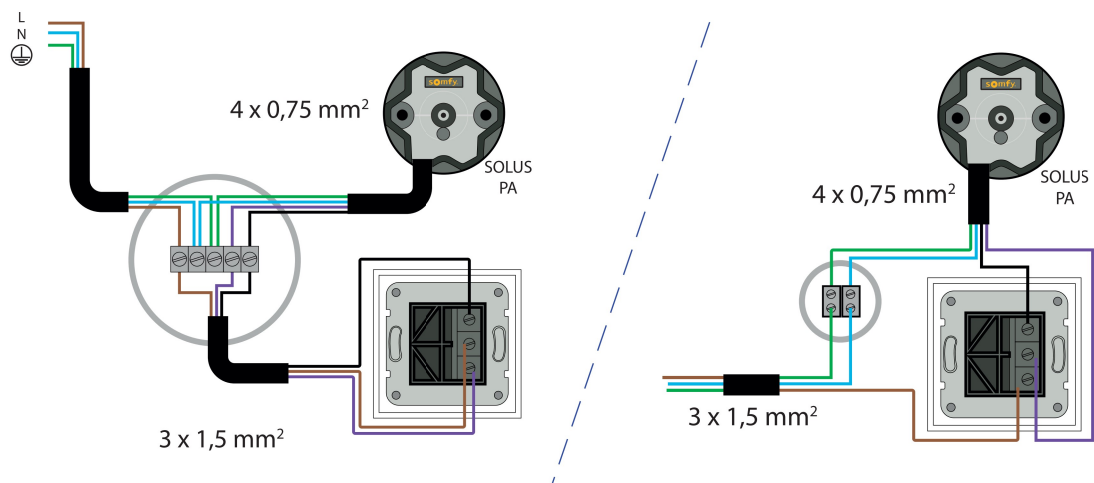

V5

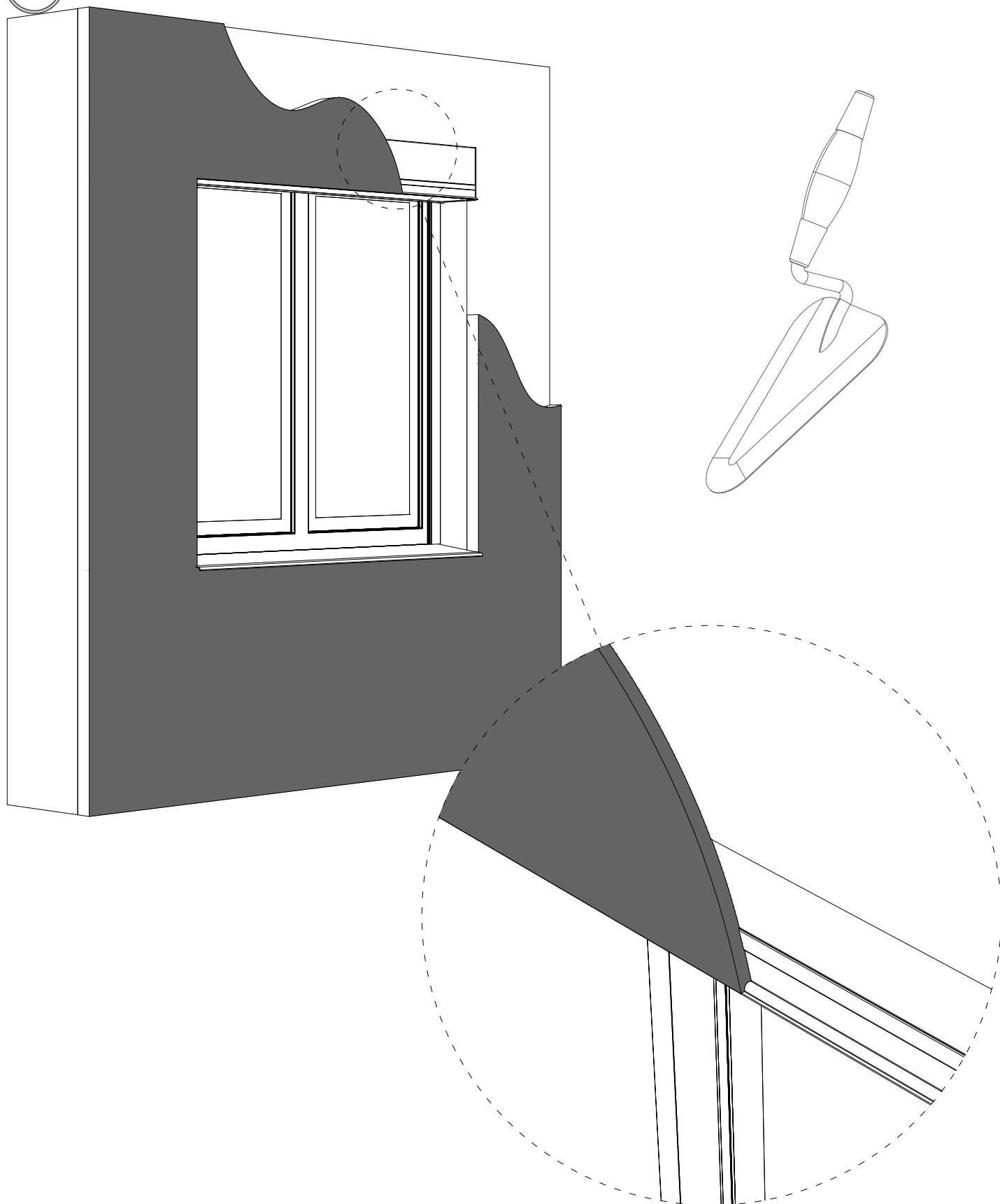

Uwaga:

Warstwy tynku i ociepleń należy położyć zgodnie ze sztuką murarską.

Podczas prac murarskich zachowaj szczególną ostrożność, aby nie porysować i nie uszkodzić rolety.